

2018/19

КАТАЛОГ ОБОРУДОВАНИЯ ДЛЯ АВТОСЕРВИСА



Надежно и просто
AET
Automotive Equipment & Tools



ПОДЪЕМНИКИ



БАЛАНСИРОВОЧНОЕ
ОБОРУДОВАНИЕ



ШИНОМОНТАЖНОЕ
ОБОРУДОВАНИЕ



ГИДРАВЛИЧЕСКОЕ
ОБОРУДОВАНИЕ



ПРЕССЫ
ГИДРАВЛИЧЕСКИЕ



ПЕСКОСТРУЙКИ
И МОЙКИ ДЕТАЛЕЙ



ВУЛКАНИЗАТОРЫ И
БОРТОРАСШИРИТЕЛИ



ОБОРУДОВАНИЕ
ДЛЯ ЗАМЕНЫ МАСЛА



ДОПОЛНИТЕЛЬНОЕ
ОБОРУДОВАНИЕ



КОМПРЕССОРЫ

WWW.AET-AUTO.RU

Автосервисное оборудование АЕ&Т[©]

Рост автомобильного рынка в России вызывает повышенный спрос на автосервисное оборудование. Ежегодно открываются новые специализированные центры технического обслуживания автомобилей, для которых важно использовать в своей работе надежное и простое в эксплуатации оборудование. Автосервисное оборудование АЕ&Т[©] полностью соответствует запросам самых требовательных клиентов.

АЕ&Т[©] – современное оборудование для СТО

АЕ&Т[©] – известная марка качественного оборудования для автосервиса. Производство размещено в Китае на заводах, находящихся под управлением американских компаний, это позволяет снизить затраты на производство и обеспечить приемлемую для потребителя цену и в то же время гарантирует стабильно высокое качество оборудования.

АЕ&Т[©] предлагает широкий перечень самого востребованного оборудования для СТО.

В этом каталоге Вы познакомитесь с оборудованием **АЕ&Т[©]** для проведения ремонтных работ и сервисного обслуживания на самом высоком уровне:

- автомобильные подъемники,
- шиномонтажные и балансировочные станки,
- гидравлическое оборудование,
- борторасширители и вулканизаторы,
- оборудование для замены масла,
- компрессоры и другое оборудование.

Автосервисное оборудование **АЕ&Т[©]** позволяет сделать работу мастеров действительно эффективной, существенно увеличить скорость работы и повысить качество.

Партнерство с **АЕ&Т[©]** гарантирует автосервису стабильность и уверенность в завтрашнем дне.

НАДЕЖНОЕ И ПРОСТОЕ В ИСПОЛЬЗОВАНИИ ОБОРУДОВАНИЕ АЕ&Т[©] – ВЕРНЫЙ ШАГ НА ПУТИ К УСПЕХУ!



ПОДЪЕМНИКИ



Надежно и просто
AET
Automotive Equipment & Tools



WWW.AET-AUTO.RU

T4 Подъемник двухстоечный электрогидравлический, 4 т

Электрогидравлический двухстоечный подъемник с асимметричными балками подхвата (задние балки длиннее передних – 992–1462мм против 712–1051мм).

Подъемник предназначен для подъема автомобилей весом до 4000 кг и удержания их в поднятом состоянии

- Минимальные требования к обслуживанию подъемника.
- Низкие балки подхвата позволяют обслуживать автомобили с низкой посадкой.
- Подъемник оборудован системой безопасности, предотвращающей падение автомобиля.
- Механические замки безопасности фиксируют положение кареток на стойках при подъеме, блокировки балок подхвата предотвращают их случайные движения.
- Снятие кареток с замков безопасности – тросиками на каждой стойке.
- **Дополнительные адаптеры высоты опор балок подхвата – 8 шт.**

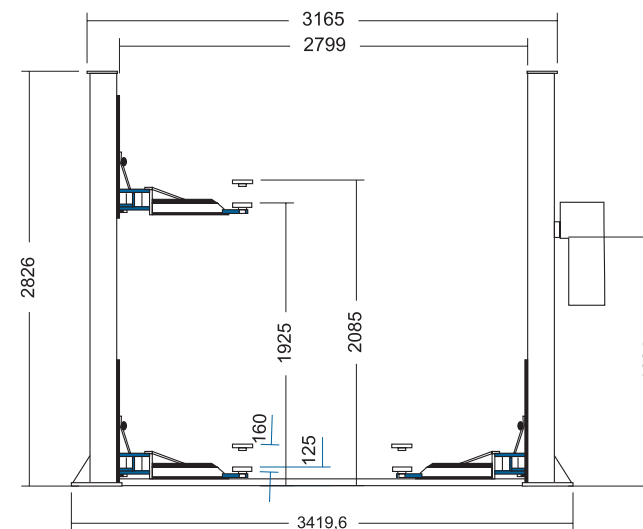

| ХАРАКТЕРИСТИКИ ТОВАРА | |
|--------------------------------------------|--------------------------------------|
| Макс. грузоподъемность | 4 000 кг |
| Мин. высота подхвата | 125 мм |
| Макс. высота подъема | 1 800 мм |
| Габаритная высота | 2 826 мм |
| Габаритная ширина | 3 420 мм |
| Расстояние между стойками | 2 799 мм |
| Ширина заезда (расстояние между каретками) | 2 340 мм |
| Длина балки подхвата короткой | 712 мм ~1 051 мм |
| Длина балки подхвата длинной | 992 мм ~ 1462 мм |
| Время подъема | 50 сек. |
| Мощность двигателя | 2,2 KW |
| Электропитание | 3~380V+N+ PE; 220V+N+ PE |
| Вес нетто/брутто | 600/630 кг |
| Упаковка | 2 950x540x700 мм 1 000x380x300 мм |

Гарантия 12 месяцев

Самая популярная модель гаражного подъемника – T4 от AE&T®

T4UH Подъемник двухстоечный электрогидравлический, 4 т

Электрогидравлический двухстоечный подъемник асимметричной конструкции (задние балки подхвата длиннее передних – 990 – 1460 мм против 705 – 1045мм).

Подъемник предназначен для подъема автомобилей весом до 4000 кг и удержания их в поднятом состоянии.

- Минимальные требования к обслуживанию подъемника.
- Низкие балки подхвата позволяют обслуживать автомобили с низкой посадкой.
- Подъемник оборудован системой безопасности, предотвращающей падение автомобиля.
- Механические замки безопасности фиксируют положение кареток на стойках при подъеме, блокировки балок подхвата предотвращают их случайные движения.
- Снятие кареток с замков безопасности – одной рукояткой.
- Регулируемые винтовые адаптеры балок подхвата.



Гарантия 24 месяца на гидравлическую систему!

Гарантия 12 месяцев

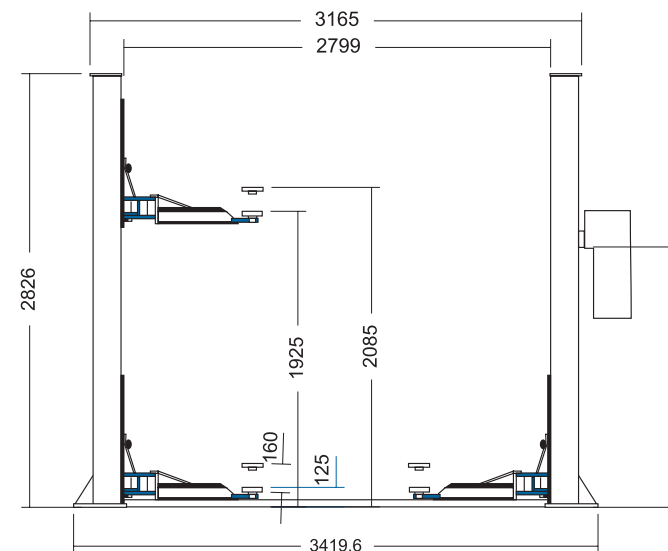

ХАРАКТЕРИСТИКИ ТОВАРА

| | |
|--------------------------------------------|--------------------------|
| Макс. грузоподъемность | 4 000 кг |
| Мин. высота подхвата | 110 мм |
| Макс. высота подъема | 1 825 мм |
| Габаритная высота | 2 824 мм |
| Габаритная ширина | 3 380 мм |
| Расстояние между стойками | 2 820 мм |
| Ширина заезда (расстояние между каретками) | 2 360 мм |
| Длина балки подхвата короткой | 705 мм ~1 045 мм |
| Длина балки подхвата длинной | 990 мм ~1 460 мм |
| Время подъема | 50 сек. |
| Мощность двигателя | 2,2 KW |
| Электропитание | 3~380V+N+ PE; 220V+N+ PE |
| Вес нетто/брутто | 595/605кг |
| Упаковка | 2 580x560x857 мм |

Самая популярная модель гаражного подъемника – T4 от АЕ&Т®

T4M Подъемник двухстоечный электрогидравлический, 4 т

Электрогидравлический двухстоечный подъемник с асимметричными балками подхвата (задние балки длиннее передних – 830 мм ~ 1150 мм против 712 мм ~ 980 мм).

Подъемник предназначен для подъема автомобилей весом до 4000 кг и удержания их в поднятом состоянии

- Минимальные требования к обслуживанию подъемника.
- Низкие балки подхвата позволяют обслуживать автомобили с низкой посадкой.
- Подъемник оборудован системой безопасности, предотвращающей падение автомобиля.
- Механические замки безопасности фиксируют положение кареток на стойках при подъеме, блокировки балок подхвата предотвращают их случайные движения.
- Снятие кареток с замков безопасности – тросиками на каждой стойке.
- Дополнительные адаптеры высоты опор балок подхвата – 8 шт.

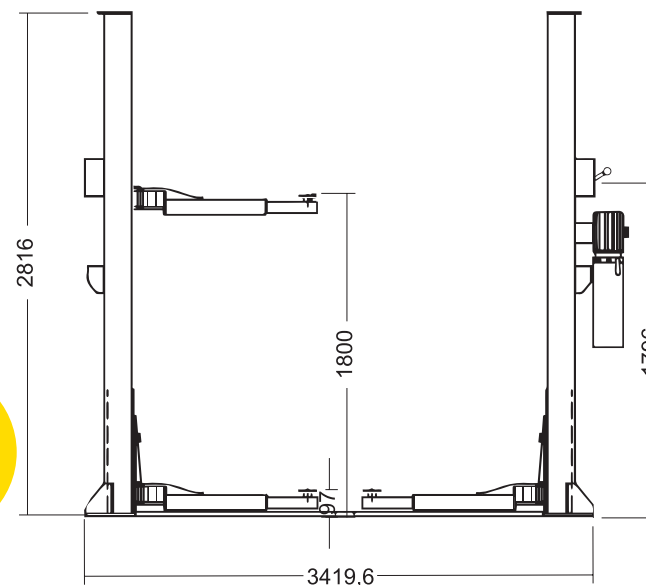
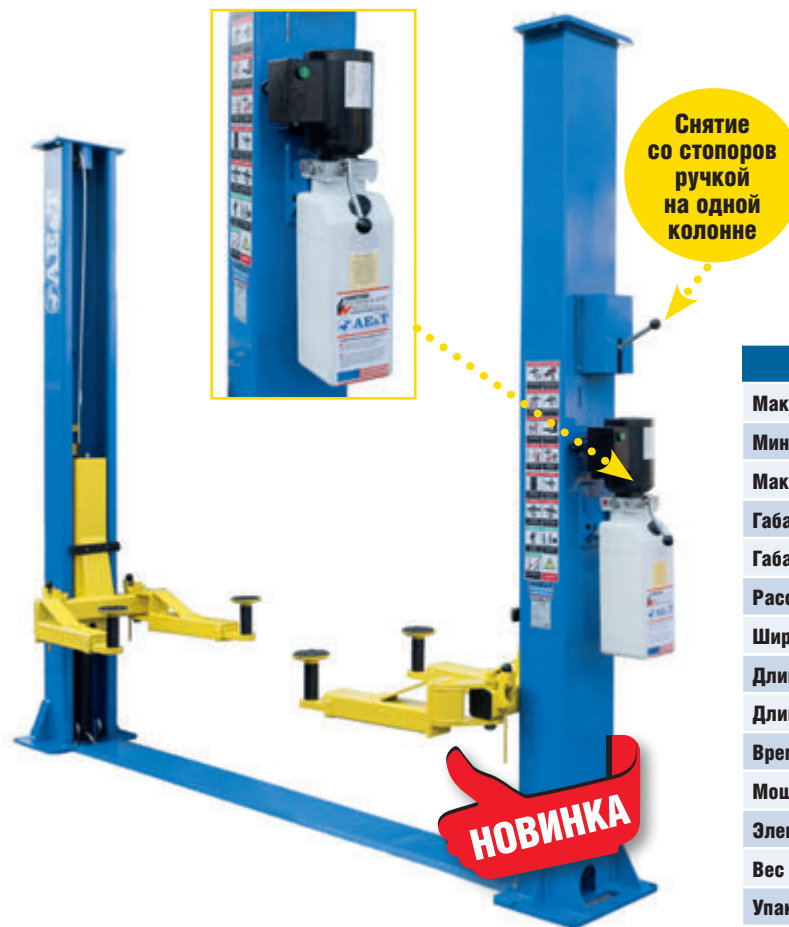

| ХАРАКТЕРИСТИКИ ТОВАРА | |
|--------------------------------------------|--------------------------|
| Макс. грузоподъемность | 4 000 кг |
| Мин. высота подхвата | 110 мм |
| Макс. высота подъема | 1 825 мм |
| Габаритная высота | 2 824 мм |
| Габаритная ширина | 3 380 мм |
| Расстояние между стойками | 2 820 мм |
| Ширина заезда (расстояние между каретками) | 2 360 мм |
| Длина балки подхвата короткой | 712 мм ~980 мм |
| Длина балки подхвата длинной | 830 мм ~1 150 мм |
| Время подъема | 50 сек. |
| Мощность двигателя | 2,2 KW |
| Электропитание | 3-380V+N+ PE; 220V+N+ PE |
| Вес нетто/брутто | 595/605кг |
| Упаковка | 2 580x560x857 мм |

Гарантия 12 месяцев

T4B Подъемник двухстоечный электрогидравлический, 4 т

Электрогидравлический двухстоечный подъемник с асимметричными балками подхвата (задние балки длиннее передних – 830 мм ~1150 мм против 712 мм ~980 мм).

Подъемник предназначен для подъема автомобилей весом до 4000 кг и удержания их в поднятом состоянии

- Минимальные требования к обслуживанию подъемника.
- Низкие телескопические балки подхвата имеют увеличенную длину для обслуживания рамных автомобилей и позволяют обслуживать автомобили с низкой посадкой.
- Подъемник оборудован системой безопасности, предотвращающей падение автомобиля.
- Механические замки безопасности фиксируют положение кареток на стойках при подъеме, блокировки балок подхвата предотвращают их случайные движения.
- Снятие кареток с замков безопасности – кнопкой на пульте управления.
- **Дополнительные адаптеры высоты опор балок подхвата – 8 шт.**

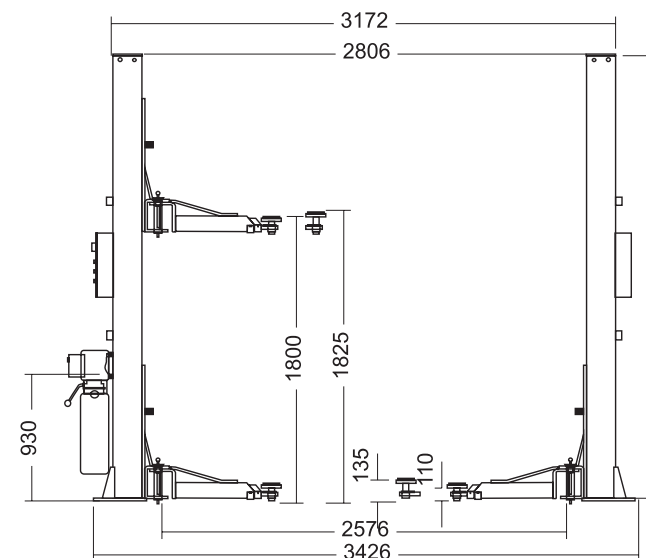

| ХАРАКТЕРИСТИКИ ТОВАРА | |
|--------------------------------------------|--------------------------------------|
| Макс. грузоподъемность | 4 000 кг |
| Мин. высота подхвата | 125 мм |
| Макс. высота подъема | 1 825 мм |
| Габаритная высота | 2 824 мм |
| Габаритная ширина | 3 426 мм |
| Расстояние между стойками | 2 806 мм |
| Ширина заезда (расстояние между каретками) | 2576 мм |
| Длина балки подхвата короткой | 705 мм ~1 045 мм |
| Длина балки подхвата длинной | 828 мм ~1 228 мм |
| Время подъема | 50 сек. |
| Мощность двигателя | 2,2 KW |
| Электропитание | 3~380V+N+ PE; 220V+N+ PE |
| Вес нетто/брутто | 600/630 кг |
| Упаковка | 2 950x540x700 мм 1 000x300x400 мм |

Гарантия 12 месяцев

T5.5 Подъемник двухстоечный электрогидравлический, 5,5 т

Электрогидравлический двухстоечный подъемник симметричной конструкции.

Подъемник предназначен для подъема тяжелых автомобилей весом до 5500 кг и удержания их в поднятом состоянии

- Минимальные требования к обслуживанию подъемника.
- Низкие трёхступенчатые телескопические балки подхвата имеют увеличенную длину для обслуживания рамных автомобилей и позволяют обслуживать автомобили с низкой посадкой.
- Подъемник оборудован системой безопасности, предотвращающей падение автомобиля.
- Механические замки безопасности фиксируют положение кареток на стойках при подъеме, система блокировки балок подхвата предотвращает их случайные движения.
- Снятие кареток с замков безопасности – тросиками на каждой стойке.
- Регулируемые винтовые адаптеры балок подхвата.

Гарантия 12 месяцев

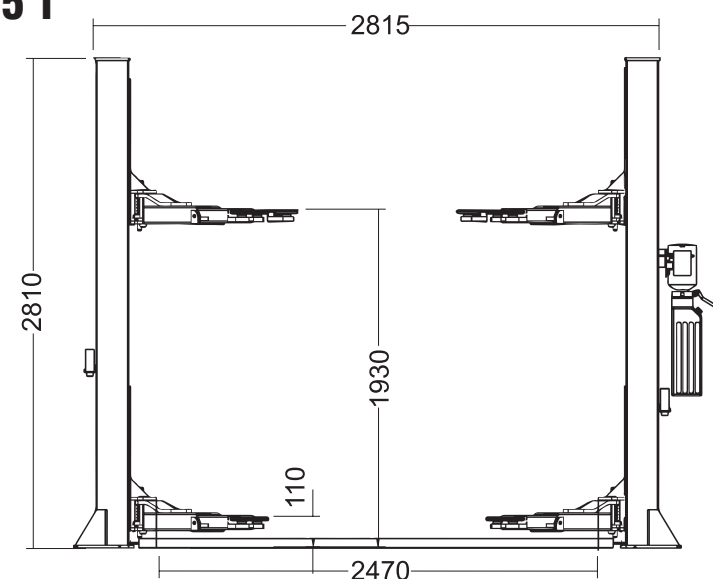

ХАРАКТЕРИСТИКИ ТОВАРА

| | |
|--------------------------------------------|------------------------------------|
| Макс. грузоподъемность | 5 500 кг |
| Мин. высота подхвата | 110 мм |
| Макс. высота подъема | 1825 мм |
| Габаритная высота | 2824 мм |
| Габаритная ширина | 3770 мм |
| Расстояние между стойками | 3100 мм |
| Ширина заезда (расстояние между каретками) | 2780 мм |
| Длина балки подхвата | 815 мм ~1700 мм |
| Время подъема | 50 сек. |
| Мощность двигателя | 2,2 KW |
| Электропитание | 3~380V+N+ PE; 220V+N+ PE |
| Вес нетто/брутто | 814/825 кг |
| Упаковка | 2 820x540x740 мм 790x280x340 мм |

S4B-2 Подъемник двухстоечный электрогидравлический с верхней синхронизацией, 4 т

Электрогидравлический двухстоечный подъемник асимметричной конструкции с верхней синхронизацией.

Подъемник предназначен для подъема автомобилей весом до 4000 кг и удержания их в поднятом состоянии.

- Минимальные требования к обслуживанию подъемника.
- Низкие балки подхвата позволяют обслуживать автомобили с низкой посадкой.
- Подъемник оборудован системой безопасности, предотвращающей падение автомобиля.
- Механические замки безопасности фиксируют положение кареток на стойках при подъеме, блокировки балок подхвата предотвращают их случайные движения.
- Снятие кареток с замков безопасности – тросиками на каждой стойке.
- Регулируемые винтовые адаптеры балок подхвата.

Гарантия 12 месяцев

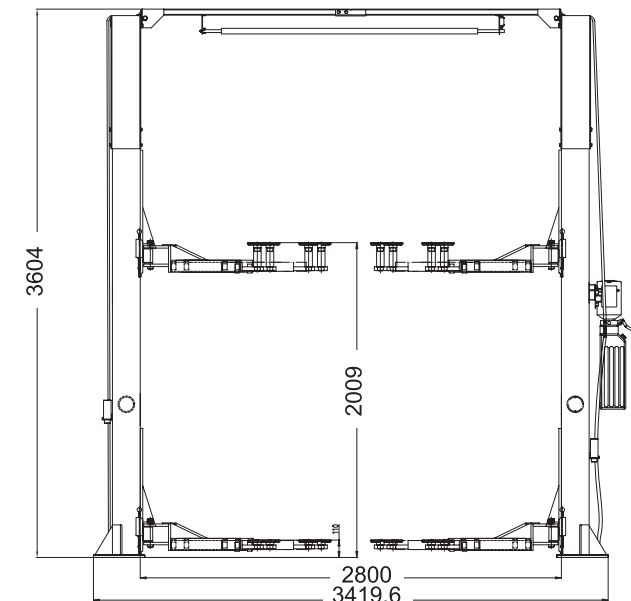

ХАРАКТЕРИСТИКИ ТОВАРА

| | |
|--------------------------------------------|--------------------------------------|
| Макс. грузоподъемность | 4 000 кг |
| Мин. высота подхвата | 110 мм |
| Макс. высота подъема | 1 825 мм |
| Габаритная высота | 3 605 мм |
| Габаритная ширина | 3 360 мм |
| Расстояние между стойками | 2 800 мм |
| Ширина заезда (расстояние между каретками) | 2 340 мм |
| Длина балки подхвата короткой | 705 мм ~1 045 мм |
| Длина балки подхвата длинной | 990 мм ~1 460 мм |
| Время подъема | 50 сек. |
| Мощность двигателя | 2,2 KW |
| Электропитание | 3~380V+N+ PE; 220V+N+ PE |
| Вес нетто/брутто | 630/650 кг |
| Упаковка | 2 950x540x700 мм 1 000x300x400 мм |

S4D-2 Подъемник двухстоечный электрогидравлический, 4 т

Электрогидравлический двухстоечный подъемник с асимметричными балками подхвата (задние балки длиннее передних – 830 мм ~1150 мм против 712 мм ~980 мм).

Подъемник предназначен для подъема автомобилей весом до 4000 кг и удержания их в поднятом состоянии

- Минимальные требования к обслуживанию подъемника.
- Низкие балки подхвата позволяют обслуживать автомобили с низкой посадкой.
- Подъемник оборудован системой безопасности, предотвращающей падение автомобиля.
- Механические замки безопасности фиксируют положение кареток на стойках при подъеме, блокировки балок подхвата предотвращают их случайные движения.
- Снятие кареток с замков безопасности - тросиками на каждой стойке.
- **Дополнительные адаптеры высоты опор балок подхвата – 8 шт.**



Верхняя перемычка (связь) подъемника оборудована концевым выключателем, который защищает крышу автомобиля от замятия при максимальном подъеме.

Снятие со стопоров ручкой на одной колонне

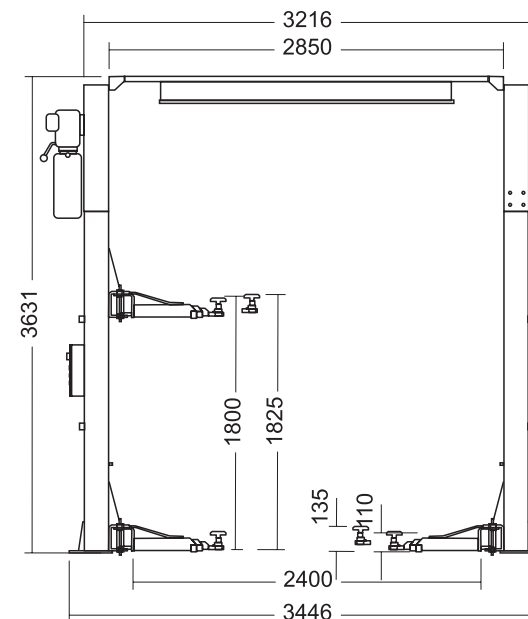

| ХАРАКТЕРИСТИКИ ТОВАРА | |
|--------------------------------------------|--------------------------------------|
| Макс. грузоподъемность | 4 000 кг |
| Мин. высота подхвата | 110 мм |
| Макс. высота подъема | 2 009 мм |
| Габаритная высота | 3 604 мм |
| Габаритная ширина | 3 420 мм |
| Расстояние между стойками | 2 800 мм |
| Ширина заезда (расстояние между каретками) | 2 400 мм |
| Длина балки подхвата короткой | 712 мм ~1051 мм |
| Длина балки подхвата длинной | 992 мм ~1 462 мм |
| Время подъема | 50 сек. |
| Мощность двигателя | 2,2 KW |
| Электропитание | 3~380V+N+ PE; 220V+N+ PE |
| Вес нетто/брутто | 630/350 кг |
| Упаковка | 2 950x540x700 мм 1 000x300x400 мм |

Гарантия 12 месяцев

S4D-2E Подъемник двухстоечный электрогидравлический, 4 т

Электрогидравлический двухстоечный подъемник с асимметричными балками подхвата (задние балки длиннее передних – 797 мм ~1137 мм против 710 мм ~1050 мм)

Подъемник предназначен для подъема автомобилей весом до 4000 кг и удержания их в поднятом состоянии

- Минимальные требования к обслуживанию подъемника.
- Низкие балки подхвата позволяют обслуживать автомобили с низкой посадкой.
- Подъемник оборудован системой безопасности, предотвращающей падение автомобиля.
- Механические замки безопасности фиксируют положение кареток на стойках при подъеме, блокировки балок подхвата предотвращают их случайные движения.
- Снятие кареток с замков безопасности – кнопкой на пульте управления.
- **Дополнительные адаптеры высоты опор балок подхвата – 8 шт.**

Гарантия 12 месяцев

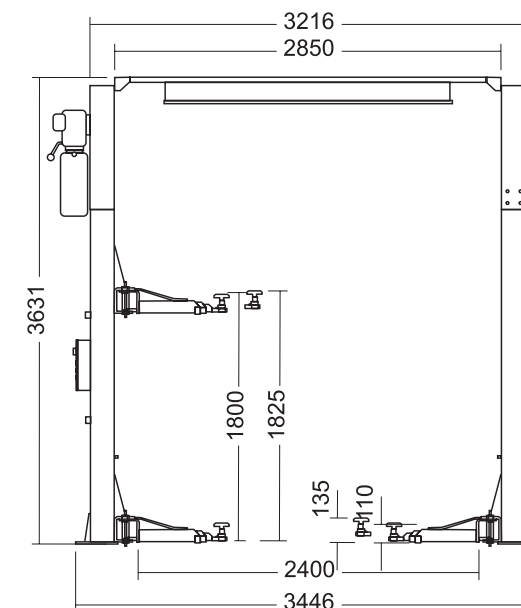

| ХАРАКТЕРИСТИКИ ТОВАРА | |
|--------------------------------------------|--------------------------------------|
| Макс. грузоподъемность | 4 000 кг |
| Мин. высота подхвата | 110 мм |
| Макс. высота подъема | 2090 мм |
| Габаритная высота | 3 604 мм |
| Габаритная ширина | 3 420 мм |
| Расстояние между стойками | 2 800 мм |
| Ширина заезда (расстояние между каретками) | 2 400 мм |
| Длина балки подхвата короткой | 712 мм ~ 980 мм |
| Длина балки подхвата длинной | 797 мм ~ 1 137 мм |
| Время подъема | 50 сек. |
| Мощность двигателя | 2,2 KW |
| Электропитание | 3-380V+N+PE; 220V+N+PE |
| Вес нетто/брутто | 630/650 кг |
| Упаковка | 2 950x540x700 мм 1 000x300x400 мм |

ФЗ.5–4 Подъемник четырехстоечный для сход–развала

Электрогидравлический 4-х стоечный подъемник с подвижными пластинами и выемками для установки поворотных кругов предназначен для использования при проверке и регулировке углов установки колес (сход-развала), а так же для проверки и технического обслуживания различных видов легковых автомобилей.

- Высокая точность синхронизации и выравнивания уровня платформ.
 - Надежная система защиты от падения автомобиля при обрыве троса.
 - Траверса грузоподъемностью 2 000 кг в комплекте.
- Работает от общей гидравлической системы.

Гарантия 12 месяцев

| ХАРАКТЕРИСТИКИ ТОВАРА | |
|---------------------------|------------------------------------|
| Макс. грузоподъемность | 3 500 кг |
| Мин. высота подъема | 205 мм |
| Макс. высота подъема | 1 850 мм |
| Габаритная высота | 2 220 мм |
| Габаритная ширина | 3 586 мм |
| Габаритная длина | 5 127,5 мм |
| Расстояние между стойками | 2 920 мм |
| Расстояние между трапами | 1 000 мм |
| Длина трапов | 4 300 мм |
| Ширина трапов | 480 мм |
| Время подъема | 50 сек. |
| Мощность двигателя | 2,2 KW |
| Электропитание | 3~380V+N+ PE; |
| Вес нетто/брутто | 1 060/1 106 кг |
| Упаковка | 4 400x510x800 мм 970x530x340 мм |

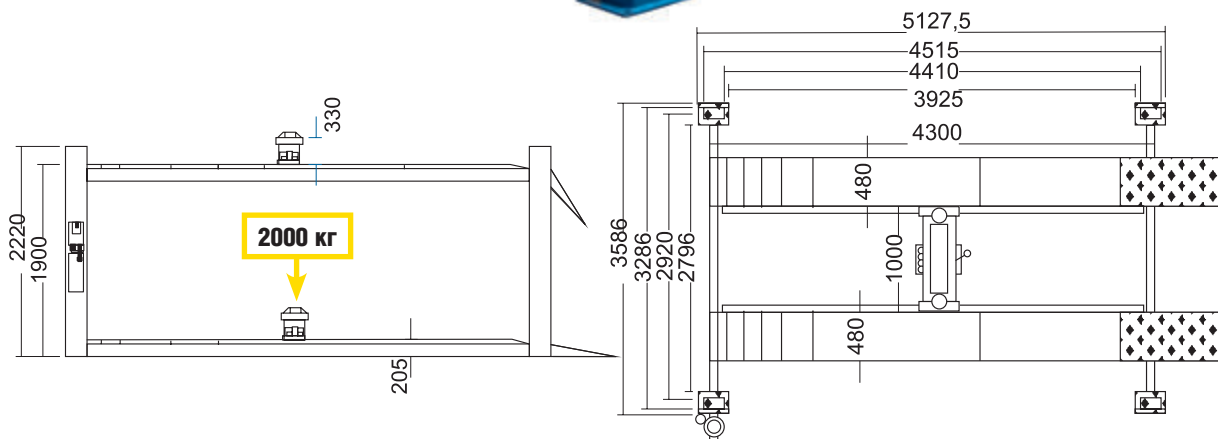

F4.5D-4 Подъемник четырехстоечный для сход-развала, 4,5 т

Электрогидравлический 4-х стоечный подъемник предназначен для использования при проверке и регулировке углов установки колес (сход-развала), а так же для проверки и технического обслуживания различных видов легковых автомобилей и малых грузовиков.

- Точность синхронизации и выравнивания уровня платформ идеально подходит для проведения работ по регулировке углов установки колес.
- Регулируемая ширина колеи и места установки поворотных кругов для передних колес автомобиля обеспечивают обслуживание на данном подъемнике большинства автомобилей.
- Траверса грузоподъемностью 2 000 кг работает от общей гидравлической системы.

Гарантия 12 месяцев

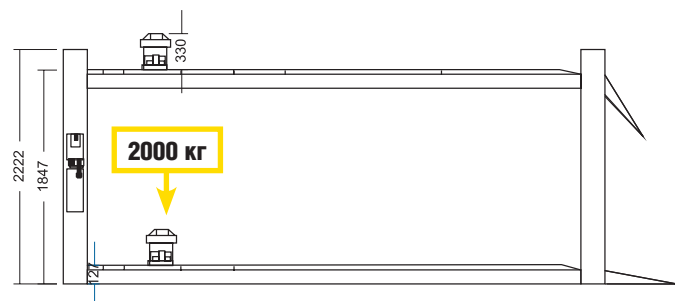

| ХАРАКТЕРИСТИКИ ТОВАРА | |
|---------------------------|------------------------------------|
| Макс. грузоподъемность | 4 500 кг |
| Мин. высота подъема | 207 мм |
| Макс. высота подъема | 1 850 мм |
| Габаритная высота | 2 222 мм |
| Габаритная ширина | 3 590 мм |
| Габаритная длина | 5 837,5 мм |
| Расстояние между стойками | 3 016 мм |
| Расстояние между трапами | 1 000 – 1 100 мм |
| Длина трапов | 4 990 мм |
| Ширина трапов | 508 мм |
| Время подъема | 50 сек. |
| Мощность двигателя | 2,2 KW |
| Электропитание | 3-380V+N+ PE; |
| Вес нетто/брутто | 1 402/1 446 кг |
| Упаковка | 5 200x560x720 мм 970x530x340 мм |

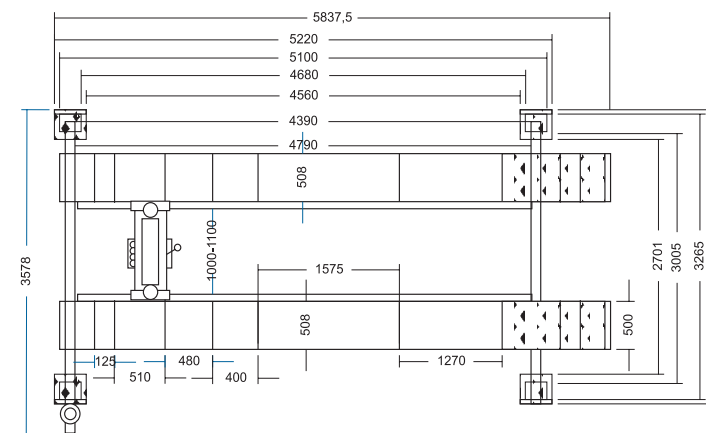

F5.5-4 Подъемник четырехстоечный для сход-развала, 5,5 т

- Самый мощный и самый большой четырёхстоечный подъемник в линейке AE&T® предназначен для использования при проверке и регулировке углов установки колес (развал-схождение), а так же для проверки и технического обслуживания автомобилей и малых грузовиков.
- Сдвижные пластины под задние колеса, места с заглушками для поворотных кругов под передние колеса
- Точность синхронизации и выравнивания уровня платформ идеально подходит для проведения работ по регулировке углов установки колес.
- Ширина колеи и места установки поворотных кругов для передних колес автомобиля обеспечивают обслуживание на данном подъемнике большинства автомобилей.
- Траверса грузоподъемностью 2.5 тонны входит в стандартный комплект поставки.

Гарантия 12 месяцев

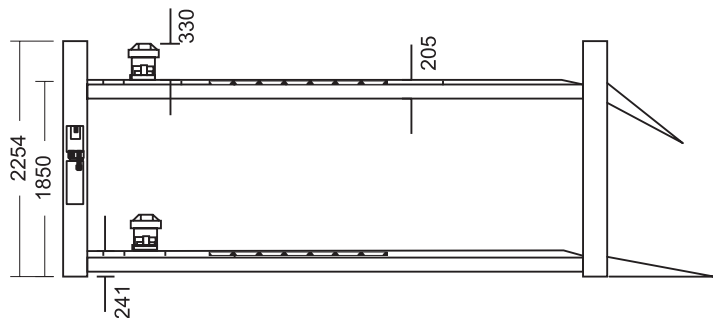

ХАРАКТЕРИСТИКИ ТОВАРА

| | |
|---------------------------|--------------------------------------|
| Макс. грузоподъемность | 5 500 кг |
| Мин. высота подъема | 241 мм |
| Макс. высота подъема | 1 850 мм |
| Габаритная высота | 2 254 мм |
| Габаритная ширина | 3 595 мм |
| Габаритная длина | 6 430 мм |
| Расстояние между стойками | 2 895 мм |
| Расстояние между трапами | 1 078 мм |
| Длина трапов | 5 160 мм |
| Ширина трапов | 508 мм |
| Время подъема | 50 сек. |
| Мощность двигателя | 2,2 KW |
| Электропитание | 3~380V+N+ PE; |
| Вес нетто/брутто | 1 918/1 964 кг |
| Упаковка | 5 900*560*770 мм 1 030*470*340 мм |

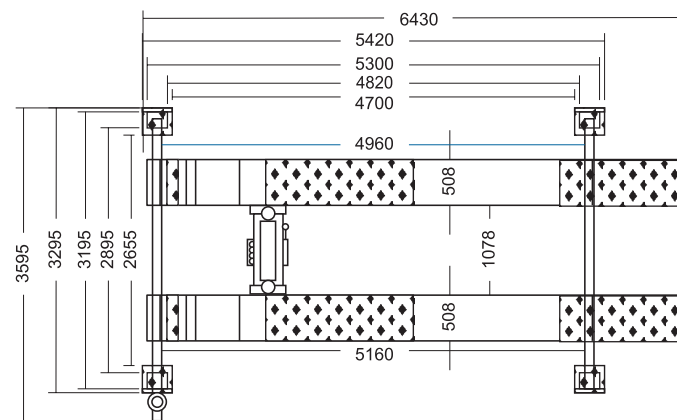

F27 Подъемник ножничный мобильный средней высоты подъема

Мобильный ножничный электрогидравлический подъемник F27 предназначен для подъема автомобилей (массой до 2,6 т), с целью их технического обслуживания..

- Подъемник оснащен выносным электрогидравлическим приводом.
- Легкая, компактная, складная конструкция может передвигаться одним человеком.
- Все механические рамы: платформы, удлинители, рамы основания и ножницы - из листовой стали, рама обладает жесткостью и прочностью при малом весе.
- Между двумя цилиндрами установлено механическое защитное устройство.
- В комплект поставки подъемника входят высокие адаптеры, что позволяет использовать подъемник для вывешивания автомобилей с обвесом (пороги, молдинги).
- Широкий спектр применения (ремонт и обслуживание автомобилей, выполнение окрасочных, кузовных и тюнинговых работ).

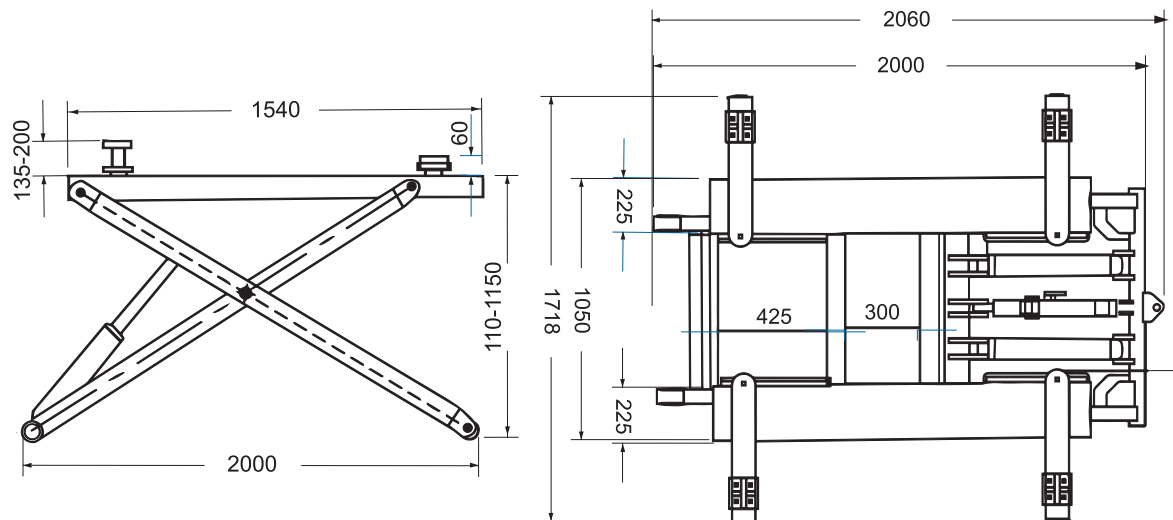

Гарантия 12 месяцев

| ХАРАКТЕРИСТИКИ ТОВАРА | |
|---------------------------------------------------|----------------------------------------------------------|
| Макс. грузоподъемность | 2 600 кг |
| Мин. высота подхвата | 150 мм |
| Макс. высота подъема | 1 320 мм |
| Длина балок подхвата | 600 мм |
| Макс. расстояние между точками подхвата по ширине | 1 370 мм |
| Время подъема | 30 сек. |
| Мощность двигателя | 2,2 KW |
| Электропитание | 3~380V+N+ PE; 220V+N+ PE |
| Вес нетто/брутто | 370/400 кг |
| Упаковка | 2 100*1 100*210 мм 450*1 150*300 мм 800*300*300 мм |

F6010 Подъемник ножничный мобильный 3 т

Мобильный ножничный электрогидравлический подъемник F6010 небольшой высоты подъема предназначен для подъема автомобилей (массой до 3 т), с целью их технического обслуживания.

- Подъемник весьма удобен при проведении шиномонтажных работ и финишной балансировки колес автомобилей.
- Небольшие размеры в сложенном положении.
- Плавный ход (гидравлическая синхронизация).
- Наличие ручной системы аварийного опускания.
- Легкость перемещения по рабочей площадке.
- Гидравлические предохранительные устройства, исключают возможность резкого опускания

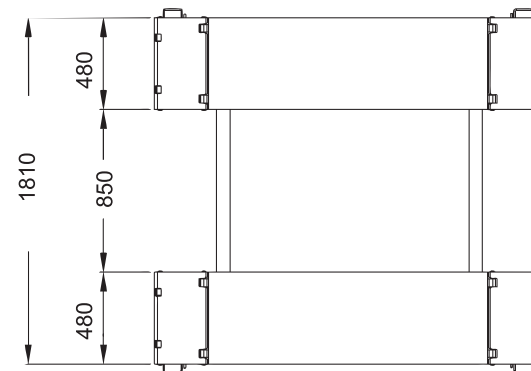
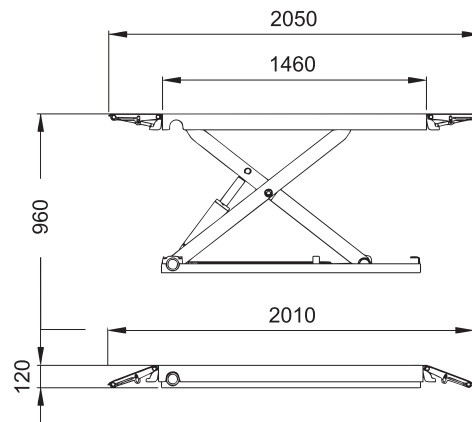

Гарантия 12 месяцев



ХАРАКТЕРИСТИКИ ТОВАРА

| | |
|------------------------|----------------------------------------------------------|
| Макс. грузоподъемность | 3 000 кг |
| Мин. высота платформы | 120 мм |
| Макс. высота подъема | 120 мм – 960 мм |
| Габаритная длина | 2 050 мм |
| Ширина платформы | 1 810 мм |
| Длина платформы | 1 460 мм |
| Время подъема | 30 сек. |
| Мощность двигателя | 2,2 KW |
| Электропитание | 3~380V+N+ PE; 220V+N+ PE |
| Вес нетто/брутто | 480/524 кг |
| Упаковка | 1 860*1 670*240 мм 500*400*1 100 мм 760*400*260 мм |

F6105 Подъемник ножничный для слесарных работ, 3 т

Электрогидравлический ножничный подъемник F6105 в варианте для монтажа в пол. Подъемник предназначен для подъема автомобилей весом до 3000 кг и удержания их в поднятом состоянии.

- Высокая надежность: импортная гидравлика, пневматика и электронные компоненты.
- Пневматическая система безопасности.
- Выдвижные консоли для подъема длиннобазовых автомобилей, от 1540 до 1740 мм.
- Гидравлическая синхронизация платформ.
- Функция ручного механического спуска подъемника при аварийном отключении электроэнергии
- Управление с стационарного пульта.

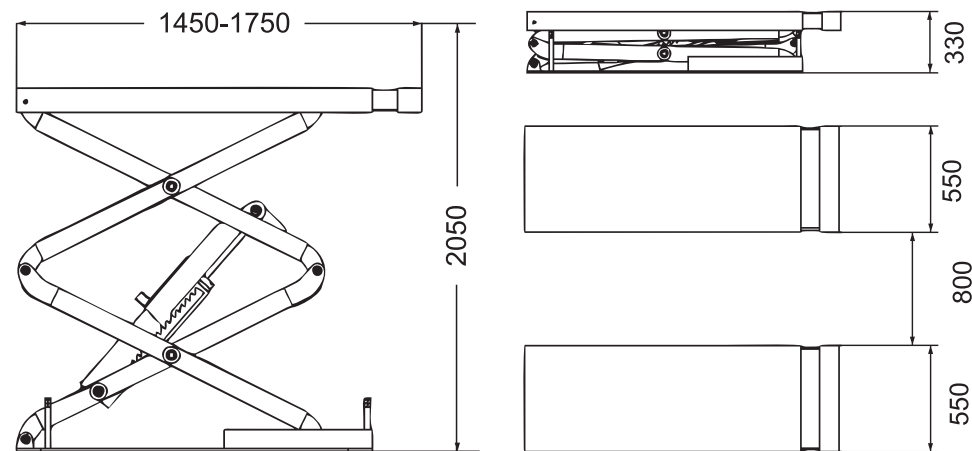

Гарантия 12 месяцев



| ХАРАКТЕРИСТИКИ ТОВАРА | |
|---------------------------------------|----------------------------------------------------------|
| Макс. грузоподъемность | 3 000 кг |
| Мин. высота платформ | 330 мм |
| Макс. высота подъема над уровнем пола | 1 720 мм |
| Габаритная длина | 1 750 мм |
| Ширина платформ | 550 мм |
| Длина платформ | 1 540 – 1750 мм |
| Время подъема | 50 сек. |
| Мощность двигателя | 2,2 KW |
| Электропитание | 3~380V+N+ PE; 220V+N+ PE |
| Вес нетто/брутто | 727/754 кг |
| Упаковка | 1 600*590*390 мм 1 160*520*400 мм 1 030*470*340 мм |

F6106E Подъемник ножничный для слесарных работ, 3 т

Электрогидравлический ножничный подъемник F6109E предназначен для подъема автомобилей весом до 3000 кг и удержания их в поднятом состоянии.

- Суперплоский. В сложенном состоянии всего 105 мм
- Ограничители высоты: максимальная и минимальная рабочие.
- Высокая надежность: импортная гидравлика, пневматика и электронные компоненты.
- Горизонтальная фиксация въездных трапов для подъема длиннобазовых автомобилей.
- Гидравлическая синхронизация платформ.
- Управление с стационарного пульта.

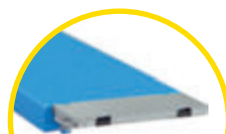

Имеет удлиненные заездные трапы, которые фиксируются по горизонтали

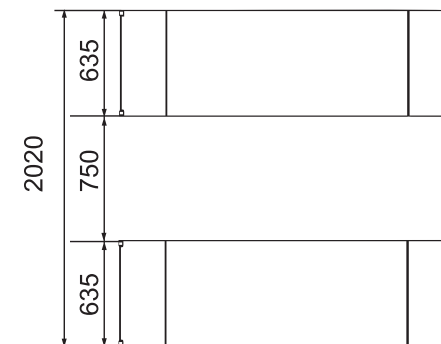
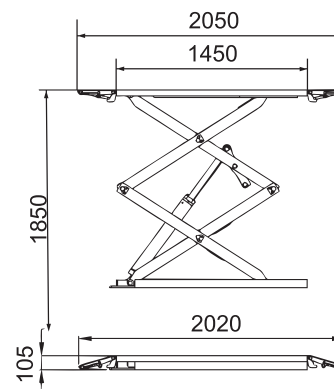

Гарантия 12 месяцев



| ХАРАКТЕРИСТИКИ ТОВАРА | |
|---------------------------------------|----------------------------------------------------------|
| Макс. грузоподъемность | 3 000 кг |
| Мин. высота платформ | 105 мм |
| Макс. высота подъема над уровнем пола | 1 850 мм |
| Габаритная длина | 2 250 мм |
| Ширина платформ | 635 мм |
| Длина платформ | 1 450 – 2 250 мм |
| Время подъема | 55 сек. |
| Мощность двигателя | 2,2 KW |
| Электропитание | 3~380V+N+ PE; 220V+N+ PE |
| Вес нетто/брутто | 727/754 кг |
| Упаковка | 1 600*620*170 мм 1 160*560*400 мм 2 200*380*230 мм |

F6109 Универсальный ножничный подъемник, 4 т

Электрогидравлический ножничный подъемник предназначен для подъема автомобилей весом до 4000 кг и удержания их в поднятом состоянии.

- Широкий спектр применения: техническое обслуживание автомобилей, регулировка углов установки колес (развал – схождение), шиномонтажные работы, финишная балансировка колес.
- Встроенные сдвижные пластины под задние колеса.
- Высокая надежность: импортная гидравлика, пневматика и электронные компоненты.
- Гидравлическая синхронизация платформ.
- Современный уровень безопасности (звуковая сигнализация, ограничители, блокировки и т. д.).
- Длительный срок эксплуатации – более 7 лет.
- Управление при помощи стационарного пульта.

Гарантия 12 месяцев



| ХАРАКТЕРИСТИКИ ТОВАРА | |
|------------------------------------------------------------|---------------------------------------------------------|
| Макс. грузоподъемность | 4 000 кг |
| Макс. высота подъема основного подъемника над уровнем пола | 1 520 мм |
| Макс. высота подъема малого встроенного подъемника | 450 мм |
| Габаритная длина | 4 980 мм |
| Габаритная ширина | 2 090 мм |
| Длина платформ | 4 500 мм |
| Ширина платформ | 550 мм |
| Время подъема | 51 сек. |
| Мощность двигателя | 2,2 KW |
| Электропитание | 3~380V+N+ PE; |
| Вес нетто/брутто | 1 740/1 804 кг |
| Упаковка | 1 600x620x170 мм 1 160x560x400 мм 2200x380x230 мм |

F6109 Ножничный подъемник с траверсой для регулировки углов установки колес автомобиля (развал – схождение), 4,5 т

Электрогидравлический ножничный подъемник F6109E -- наиболее экономичное и эффективное решение для регулировки углов установки колес (развал – схождение) автомобилей.

- Обеспечивает доступ к основным узлам и деталям автомобиля.
- Встроенные сдвижные пластины под задние колеса.
- Пневмогидравлическая траверса грузоподъемностью 2 т.
- Высокая надежность: импортная гидравлика, пневматика и электронные компоненты.
- Гидравлическая синхронизация платформ.
- Современный уровень безопасности (звуковая сигнализация, ограничители, блокировки и т. д.).
- Управление при помощи стационарного пульта.

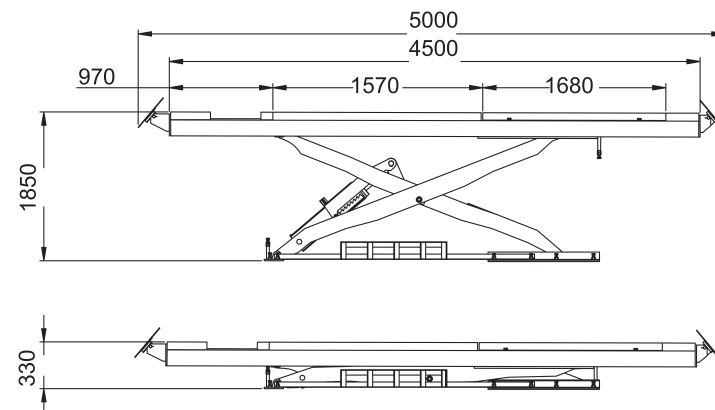
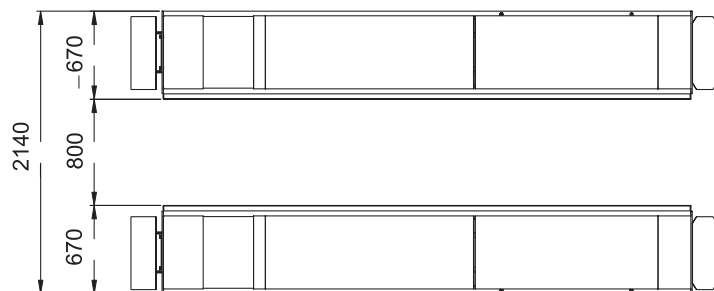

Гарантия 12 месяцев

ХАРАКТЕРИСТИКИ ТОВАРА

| | |
|---------------------------|---------------------------------------------------------|
| Макс. грузоподъемность | 4 500 кг |
| Макс. высота подъема | 1 850 мм |
| Грузоподъемность траверсы | 2 000 кг |
| Габаритная длина | 5 000 мм |
| Габаритная ширина | 2 140 мм |
| Длина платформ | 4 500 мм |
| Ширина платформ | 670 мм |
| Время подъема | 55 сек. |
| Мощность двигателя | 2,2 KW |
| Электропитание | 3~380V+N+ PE; |
| Вес нетто/брутто | 1 740/1 804 кг |
| Упаковка | 1 600x620x170 мм 1 160x560x400 мм 2200x380x230 мм |

F2M Подъемник траверса 2т гидравлическая с ручным приводом

Траверса гидравлическая с ручным приводом F2M АЕ&Т на 2 тонны.

Траверса F2M прошла строгие испытания, имеет соответствующие сертификат и отвечает современным стандартам качества и безопасности.

Гарантия 12 месяцев



| ХАРАКТЕРИСТИКИ ТОВАРА | |
|---------------------------------------|----------------|
| Грузоподъемность | 2 тонны |
| Высота траверсы | 300 мм |
| Длина траверсы | 800 – 1 200 мм |
| Расстояние перемещения колес траверсы | 780 – 1 110 мм |
| Вес нетто/брутто | 135/140 кг |
| Упаковка | 870*300*200 мм |

F2A АЕ&Т Траверса 2т гидравлическая с пневматическим приводом

Траверса гидравлическая с пневматическим приводом F2A АЕ&Т на 2 тонны.

Траверса F2A прошла строгие испытания, имеет соответствующие сертификат и отвечает современным стандартам качества и безопасности.

Гарантия 12 месяцев



| ХАРАКТЕРИСТИКИ ТОВАРА | |
|---------------------------------------|----------------|
| Грузоподъемность | 2 тонны |
| Высота траверсы | 300 мм |
| Длина траверсы | 800 – 1 200 мм |
| Расстояние перемещения колес траверсы | 780 – 1 110 мм |
| Вес нетто/брутто | 135/140 кг |
| Упаковка | 870*300*200 мм |

**Резиновые
блоки
в комплекте**



БАЛАНСИРОВОЧНОЕ ОБОРУДОВАНИЕ



Надежно и просто
AE&T
Automotive Equipment & Tools



WWW.AET-AUTO.RU

В-500 Балансировочный станд для легковых автомобилей

Станд предназначен для балансировки автомобильных и мотоциклетных колёс с дисками диаметром от 10 до 24 дюймов (254–610 мм), шириной от 1,5 до 15 дюймов (38 – 508 мм).

Балансировочный станд обеспечивает измерения статического и динамического дисбаланса колёс, вычисление масс корректирующих грузов, а также их положение в двух плоскостях коррекции. Высокая точность измерений позволяет осуществлять балансировку за один цикл измерений.

Гарантия 12 месяцев

| ХАРАКТЕРИСТИКИ ТОВАРА | |
|-----------------------------|------------------|
| Диаметр диска | 10 – 24" |
| Максимальный вес колеса | 65 кг |
| Максимальный диаметр колеса | 960 мм |
| Максимальная ширина диска | 510 мм |
| Минимальная ширина диска | 40 мм |
| Скорость вращения | 200 об/мин |
| Точность балансировки | 1 гр |
| Время измерения | 8 сек |
| Уровень шума | 70 дБ |
| Напряжение питания | 220 В |
| Мощность (220В/50Гц/1ф) | 0,2 кВт |
| Вес нетто/брутто | 99/105 кг |
| Упаковка | 960*760*1 230 мм |



ХИТ ПРОДАЖ

В-520 Балансировочный станд для легковых автомобилей

Современный балансировочный станд с усовершенствованной программой измерения параметров балансируемого колеса. Рекомендован для балансировки литых дисков.

- Вращающийся вал повышенной прочности, что позволяет делать высокоточные измерения.
- Высокая точность измерений при самокалибровке и диагностики.
- Автоматическое измерение диаметра диска и расстояния до диска.

Гарантия 12 месяцев

| ХАРАКТЕРИСТИКИ ТОВАРА | |
|-----------------------------|------------------|
| Диаметр диска | 10 – 24" |
| Максимальный вес колеса | 65 кг |
| Максимальный диаметр колеса | 960 мм |
| Максимальная ширина диска | 510 мм |
| Минимальная ширина диска | 40 мм |
| Скорость вращения | 200 об/мин |
| Точность балансировки | 1 гр |
| Время измерения | 8 сек |
| Уровень шума | <70 дБ |
| Напряжение питания | 220 В |
| Мощность (220В/50Гц/1ф) | 0,2 кВт |
| Вес нетто/брутто | 99/105 кг |
| Упаковка | 960*760*1 230 мм |



В-820 Балансировочный станд для легковых автомобилей

Панель управления с интуитивно понятным пользовательским адаптированным интерфейсом.

Различные режимы позволяют использовать различные типы грузиков (зажимные, самоклеющиеся), используемые при балансировке.

- Автоматический ввод диаметра диска и расстояния до диска.
- Функция автоматической самокалибровки и нанесения меток.
- **Автоматическая система самодиагностики неисправностей и защиты.**
- Подходит для разных типов стальных и литых колес

Гарантия 24 месяцев



РЕКОМЕНДОВАН
для литых дисков

| ХАРАКТЕРИСТИКИ ТОВАРА | |
|-----------------------------|-----------------|
| Диаметр диска | 10 – 24" |
| Максимальный вес колеса | 65 кг |
| Максимальный диаметр колеса | 960 мм |
| Максимальная ширина диска | 510 мм |
| Минимальная ширина диска | 40 мм |
| Скорость вращения | 200 об/мин |
| Точность балансировки | 1 гр |
| Время измерения | 8 сек |
| Уровень шума | <70 дБ |
| Напряжение питания | 220 В |
| Мощность (220В/50Гц/1ф) | 200 Вт |
| Вес нетто/брутто | 99/105 кг |
| Упаковка | 960x760x1160 мм |



В-823 Балансировочный станд для легковых автомобилей

• **Большой 9-дюймовый ЖК дисплей** с интуитивно понятным пользовательским адаптированным интерфейсом.

Различные режимы позволяют использовать различные типы грузиков (зажимные, самоклеющиеся, скрытые), используемые при балансировке.

- Автоматический ввод диаметра диска и расстояния до диска.
- Функция автоматической самокалибровки и нанесения меток.
- **Автоматическая система самодиагностики неисправностей и защиты.**

Гарантия 24 месяцев



РЕКОМЕНДОВАН
для литых дисков

| ХАРАКТЕРИСТИКИ ТОВАРА | |
|-----------------------------|------------------|
| Диаметр диска | 10 – 24" |
| Максимальный вес колеса | 65 кг |
| Максимальный диаметр колеса | 960 мм |
| Максимальная ширина диска | 510 мм |
| Минимальная ширина диска | 40 мм |
| Скорость вращения | 200 об/мин |
| Точность балансировки | 1 гр |
| Время измерения | 8 сек |
| Уровень шума | <70 дБ |
| Напряжение питания | 220 В |
| Мощность (220В/50Гц/1ф) | 200 Вт |
| Вес нетто/брутто | 105/112 кг |
| Упаковка | 960x760x1 160 мм |

ЖК
дисплей
9 дюймов



В-829 Балансировочный станд для легковых автомобилей

- Панель управления со светодиодной индикацией с интуитивно понятным пользовательским адаптированным интерфейсом. Различные режимы позволяют использовать различные типы грузиков (зажимные, самоклеющиеся, скрытые), используемые при балансировке.
- Автоматический ввод диаметра диска и расстояния до диска.
- Функция автоматической самокалибровки и нанесения меток.
- Автоматическая система самодиагностики неисправностей и защиты.

Гарантия 24 месяцев



РЕКОМЕНДОВАН
для литых дисков

Панель
управления со
светодиодной
индикацией

| ХАРАКТЕРИСТИКИ ТОВАРА | |
|-----------------------------|------------------|
| Диаметр диска | 10 – 24" |
| Максимальный вес колеса | 65 кг |
| Максимальный диаметр колеса | 960 мм |
| Максимальная ширина диска | 510 мм |
| Минимальная ширина диска | 40 мм |
| Скорость вращения | 200 об/мин |
| Точность балансировки | 1 гр |
| Время измерения | 8 сек |
| Уровень шума | <70 дБ |
| Напряжение питания | 220 В |
| Мощность (220В/50Гц/1ф) | 200 Вт |
| Вес нетто/брутто | 105/112 кг |
| Упаковка | 960x760x1 160 мм |



ВТ-850 Балансировочный станд для грузового транспорта

Станок для балансировки колес весом до 150кг грузовых автомобилей. Поставляется с пневматическим подъемником для колес. Станок предназначен для балансировки колес скоростных грузовых автомобилей. Оснащен высокопроизводительным процессором с хорошей стабильностью измерений. Полностью автоматизированные программы статической и динамической балансировки, а также три программы для балансировки колес на легкосплавных дисках.

- Управление посредством высокопроизводительного микропроцессора, обладающего хорошей стабильностью.
- Полностью автоматизированная программа статической и динамической балансировки.
- Три программы для балансировки колес с дисками из легких сплавов.

Гарантия 12 месяцев

| ХАРАКТЕРИСТИКИ ТОВАРА | |
|-----------------------------|--------------------|
| Диаметр диска | 10 – 30" |
| Максимальный вес колеса | 150 кг |
| Максимальный диаметр колеса | 1 300 мм |
| Максимальная ширина диска | 510 мм |
| Минимальная ширина диска | 40 мм |
| Скорость вращения | 230 об/мин |
| Точность балансировки | 10 гр |
| Время измерения | 7 сек |
| Уровень шума | <75 дБ |
| Напряжение питания | 380 В |
| Мощность (380В/50Гц/3ф): | 0,5 кВт |
| Вес нетто/брутто | 226/285 кг |
| Упаковка | 1 300*990* 1130 мм |



Вес
колеса
150 кг

Аксессуары

UF Универсальный адаптер (фланцевый адаптер)

Универсальный фланцевый адаптер предназначен для посадки колес на балансировочный станок имитирующей крепление колеса на автомобиле (постандартным посадочным местам). Является, наверное, лучшим способом крепления колеса для балансировки. Может настраиваться для дисков с 3, 4 и 5 отверстиями.



MBA Комплект приспособлений балансировки мотоколес (вал+зажим+конусы)

Мотоциклетные колеса устроены иначе, чем автомобильные. Поэтому для балансировки мотоколес может понадобиться комплект приспособлений для установки колеса на балансировочный станок. В комплекте вал малого диаметра, несколько маленьких конусов и приспособление для фиксации колеса за шину. Комплект предназначен для установки на балансировочный станок с валом диаметром 36мм.



FN Гайка быстрая для станда балансировочного

Быстрая гайка предназначена для крепления колеса на балансировочном станке. Гайка изнашивается, особенно при неаккуратном обращении, что является причиной ослабления колеса на балансировочном валу. Поэтому приходится заменять новой. Есть в комплекте поставки любого балансировочного станка, но может покупаться отдельно.



ELC+F Конус 150 мм и фланец для легких грузовиков

Предназначен для балансировки колес с большим (до 150мм) центральным отверстием (автомобили типа Газель, легкие коммерческие грузовики). План-шайба отодвигает диск от станка, а конус крепит колесо.



Гарантия на аксессуары 6 месяцев



ШИНОМОНТАЖНОЕ ОБОРУДОВАНИЕ



Надежно и просто
AE&T
Automotive Equipment & Tools



WWW.AET-AUTO.RU

М-100 Шиномонтажный стан для легковых автомобилей полуавтомат

Полуавтоматический шиномонтажный стан для колес с дисками 10–22". В комплекте все необходимое – монтажка, лубрикатор–влагоотделитель, емкость для смазки и пистолет для подкачки шин. Самая популярная модель для шиномонтажей с небольшим потоком клиентов.

Гарантия 12 месяцев

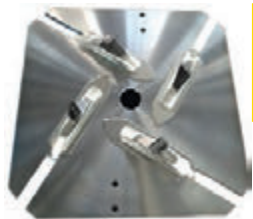

Модернизированная конструкция шиномонтажного стола



Напряжение 220В и 380В!

| ХАРАКТЕРИСТИКИ ТОВАРА | |
|-----------------------------|---------------------|
| Внешний зажим диска | 10 – 19" |
| Внутренний зажим диска | 12 – 22" |
| Максимальный диаметр колеса | 1040 мм |
| Максимальная ширина колеса | 355 мм |
| Напряжение питания | 220В/1ф или 380В/3ф |
| Мощность | 0.75/0.5 кВт |
| Усилие отжима | 2 500 кг |
| Давление воздуха | 8 атм |
| Вес нетто/брутто | 170/190 кг |
| Упаковка | 960*760*880 мм |

М-200 Шиномонтажный стан для легковых автомобилей полуавтомат

Полуавтоматический шиномонтажный стан для колес с дисками 10–24". В комплекте все необходимое – монтажка, лубрикатор–влагоотделитель, емкость для смазки и пистолет для подкачки шин. Популярная модель для профессиональных автосервисов с небольшим потоком клиентов.

Гарантия 12 месяцев

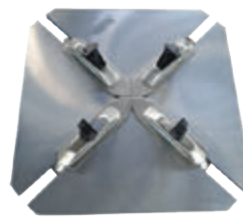

Основное отличие заключается в конструктивных особенностях шиномонтажных столов



Надежный захват колеса

| ХАРАКТЕРИСТИКИ ТОВАРА | |
|-----------------------------|---------------------|
| Внешний зажим диска | 10 – 21" |
| Внутренний зажим диска | 12 – 24" |
| Максимальный диаметр колеса | 1 040 мм |
| Максимальная ширина колеса | 330 мм |
| Напряжение питания | 220В/1ф или 380В/3ф |
| Мощность | 1.1/0.75 кВт |
| Усилие отжима | 2 500 кг |
| Давление воздуха | 8 атм |
| Вес нетто/брутто | 178/196 кг |
| Упаковка | 960*760*880 мм |

М-201В Шиномонтажный станд для легковых автомобилей полуавтомат

Для колес с дисками диаметром 10–24". Оснащен неотклоняемой монтажной стойкой и монтажной головкой с упрощенным позиционированием. Усиленное отжимное устройство с накладкой для бережного отжима шин. Шиномонтажный станд М-201ВР1 полуавтомат с правой рукой Полуавтоматический шиномонтажный станд с правой рукой. Для колес с дисками диаметром 10–24". Для модели с буквой В предусмотрен модуль взрывной накачки, встроенный манометр. Дополнительная рука разработана для облегчения захвата колеса, установки и демонтажа любых. Предусмотрен модуль взрывной накачки.

Гарантия 12 месяцев

Внутренний зажим диска 12–24"

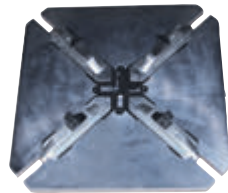

М-201В-2 имеет 2 скорости!

НОВИНКА

| ХАРАКТЕРИСТИКИ ТОВАРА | |
|-----------------------------|---------------------|
| Внешний зажим диска | 10 – 22" |
| Внутренний зажим диска | 12 – 24" |
| Максимальный диаметр колеса | 1 040 мм |
| Максимальная ширина диска | 330 мм |
| Напряжение питания | 220В/1ф или 380В/3ф |
| Мощность | 1.1 или 0.75 кВт |
| Усилие отжима | 2 500 кг |
| Давление воздуха | 8 атм |
| Вес нетто/брутто | 199/220 кг |
| Упаковка | 960*760*930 мм |



М-201ВР1 Шиномонтажный станд полуавтомат с правой рукой

Полуавтоматический шиномонтажный станд с правой рукой для колес на дисках диаметром 10–24". Мощный профессиональный полуавтомат с дополнительным ресивером и правой рукой с роликом. Дополнительная рука существенно облегчает замену и установку низкопрофильной резины и позволяет сделать это, не повреждая диск. Также помогает обслуживать колеса с низкопрофильной резиной, прижимает шину при посадке на диск, чтобы она не соскочила. Станок оборудован системой взрывной накачки для быстрой посадки низкопрофильной резины на диск. Установлен манометр системы взрывной накачки.

Гарантия 12 месяцев

ДОПОЛНИТЕЛЬНАЯ РУКА РАЗРАБОТАНА ДЛЯ ОБЛЕГЧЕНИЯ ЗАХВАТА КОЛЕСА, УСТАНОВКИ И ДЕМОНТАЖА ЛЮБЫХ ШИН, ВКЛЮЧАЯ НИЗКОПРОФИЛЬНЫ



| ХАРАКТЕРИСТИКИ ТОВАРА | |
|-----------------------------|---------------------|
| Внешний зажим диска | 10 – 22" |
| Внутренний зажим диска | 12 – 24" |
| Максимальный диаметр колеса | 1 040 мм |
| Максимальная ширина колеса | 406 мм |
| Напряжение питания | 220В/1ф или 380В/3ф |
| Мощность | 1.1/0.75 кВт |
| Усилие отжима | 2 500 кг |
| Давление воздуха | 8 – 10 атм |
| Вес нетто/брутто | 223/242 кг |
| Упаковка | 1 130*900*1 030 мм |



M-203P2 Шиномонтажный станок полуавтомат с левой рукой

Полуавтоматический шиномонтажный станок с левой рукой для колес с дисками диаметром 12–26». Мощный профессиональный полуавтомат с левой рукой (комбинированная рука для прижима диска к столу в центральное отверстие, а также для помощи при снятии шины с диска и прижима шины при монтаже). Дополнительная рука совершенно необходима при обслуживании колес с низкопрофильной резиной во избежание повреждения резины и диска. Одна из наиболее распространенных моделей для станций технического обслуживания с небольшим объемом работ.

Гарантия 12 месяцев

**Напряжение
220В
и 380В!**

| ХАРАКТЕРИСТИКИ ТОВАРА | |
|-----------------------------|---------------------|
| Внешний зажим диска | 12 – 23" |
| Внутренний зажим диска | 14 – 26" |
| Максимальный диаметр колеса | 1 143 мм |
| Максимальная ширина колеса | 406 мм |
| Напряжение питания | 220В/1ф или 380В/3ф |
| Мощность | 1.1/0.75 кВт |
| Усилие отжима | 2 500 кг |
| Давление воздуха | 8 – 10 атм |
| Вес нетто/брутто | 226/255 кг |
| Упаковка | 1 130*900*1 030 мм |



M-203BP2 Шиномонтажный стенд полуавтомат с наддувом и левой рукой

Полуавтоматический шиномонтажный стенд с левой рукой для колес с дисками диаметром 12–26". Мощный полуавтомат для станций технического обслуживания с небольшим объемом работ. Такой же как и M-203P2 + взрывная накачка для бескамерных шин непосредственно через зажимные лапки. Взрывная накачка колеса позволяет подать в шину БОЛЬШОЕ количество воздуха одновременно, что помогает ровно посадить жесткую резину на диск, а потом уже подкачать его до необходимого давления с помощью пистолета. Буква В в артикуле означает взрывную накачку, то есть станок оборудован собственным ресивером и дополнительным манометром и подача воздуха в шину осуществляется через зажимные кулачки. Дополнительная рука позволяет обслуживать колеса с низкопрофильной резиной.

- Модуль взрывной накачки для быстрой и качественной посадки на диск низкопрофильной резины,
- Встроенный манометр системы взрывной накачки.

| ХАРАКТЕРИСТИКИ ТОВАРА | |
|-----------------------------|---------------------|
| Внешний зажим диска | 12 – 23" |
| Внутренний зажим диска | 14 – 26" |
| Максимальный диаметр колеса | 1 143 мм |
| Максимальная ширина колеса | 406 мм |
| Напряжение питания | 220В/1ф или 380В/3ф |
| Мощность | 1.1/0.75 кВт |
| Усилие отжима | 2 500 кг |
| Давление воздуха | 8 – 10 атм |
| Вес нетто/брутто | 226/255 кг |
| Упаковка | 900*1 130*1 030 мм |



Гарантия 12 месяцев

M-209BP1P2 Шиномонтажный стенд полуавтомат с наддувом и двумя руками

Полуавтоматический шиномонтажный стенд с правой и левой руками и модулем взрывной накачки для колес с дисками диаметром 12–28". Очень мощный полуавтомат с большим столом для по-настоящему больших колес с низкопрофильной резиной. Оборудован дополнительным ресивером и устройством взрывной накачки бескамерных шин. Две руки – левая со сменными пластиковыми насадками для прижима диска к столу в центральное отверстие и для прижима резины при монтаже, правая с роликом для закатки резины в диск при монтаже. **ОЧЕНЬ СИЛЬНО** помогает при работе с большими колесами, **ОСОБЕННО** низкопрофильными. На руках **ПЛАСТИКОВЫЕ** насадки, что **ОЧЕНЬ** хорошо при работе с дорогими дисками – они не повреждаются. Предназначен для станций технического обслуживания со средним объемом работ.

- Оснащен модулем взрывной накачки для быстрой посадки низкопрофильной резины на диск,
- Манометр системы взрывной накачки.

**для низкопрофильной
РЕЗИНЫ**

| ХАРАКТЕРИСТИКИ ТОВАРА | |
|-----------------------------|---------------------|
| Внешний зажим диска | 12 – 25" |
| Внутренний зажим диска | 14 – 28" |
| Максимальный диаметр колеса | 1 143 мм |
| Максимальная ширина колеса | 406 мм |
| Напряжение питания | 220В/1ф или 380В/3ф |
| Мощность | 1.1/0.75 кВт |
| Усилие отжима | 2 500 кг |
| Давление воздуха | 8 – 10 атм |
| Вес нетто/брутто | 278/305 кг |
| Упаковка | 900*1 130*1 030 мм |



**Напряжение
220В
и 380В!**

Гарантия 12 месяцев

M-221B Шиномонтажный стенд автомат

Автоматический шиномонтажный стенд для колес с дисками диаметром 10–24". Предназначен для станции технического обслуживания со средним объемом работ.

- Усиленное отжимное устройство с накладкой для бережного отжима шин.
- Отклоняемая монтажная стойка.
- 4-х кулачковый самоцентрирующий механизм поворотного стола.
- Точное позиционирование монтажной головки.
- Модуль взрывной накачки.
- Встроенный манометр.

Гарантия 12 месяцев

| ХАРАКТЕРИСТИКИ ТОВАРА | |
|-----------------------------|----------------------------------------|
| Внешний зажим диска | 10 – 21" |
| Внутренний зажим диска | 12 – 24" |
| Максимальный диаметр колеса | 990 мм |
| Максимальная ширина колеса | 330 мм |
| Напряжение питания | 220В/1ф или 380В/3ф |
| Мощность | 1.1/0.75 кВт |
| Усилие отжима | 2 500 кг |
| Давление воздуха | 8 – 10 атм |
| Вес нетто/брутто | 226/246 кг |
| Упаковка | 960*760*1 030 мм 1 130*900*1 030 мм |

**Напряжение
220В
и 380В!**



М-221Р6 Шиномонтажный станок автомат с правой мультирукой

Автоматический шиномонтажный станок с правой рукой для колес с дисками диаметром 10–24". Такой же станок как и М-221В, но без взрывной накачки и с дополнительной рукой. Р6 это многофункциональная правая рука (удобнее для правшей), состоящая из нескольких устройств с пневматическим приводом – прижим диска, прижим резины, снятие резины и так далее. Модуль взрывной накачки.

Встроенный манометр. Одна из наиболее распространенных моделей для станций технического обслуживания с БОЛЬШИМ ОБЪЕМОМ РАБОТ и ДЛЯ ВЫСОКИХ НАГРУЗОК.



ДОПОЛНИТЕЛЬНАЯ РУКА ОСНАЩЕНА ВСПОМОГАТЕЛЬНЫМИ ДЕТАЛЯМИ

Напряжение 220В и 380В!

Гарантия 12 месяцев

| ХАРАКТЕРИСТИКИ ТОВАРА | |
|-----------------------------|-------------------------------------|
| Внешний зажим диска | 10 – 21" |
| Внутренний зажим диска | 12 – 24" |
| Максимальный диаметр колеса | 1 040 мм |
| Максимальная ширина колеса | 355 мм |
| Напряжение питания | 380В/3ф |
| Мощность | 1.1 кВт |
| Усилие отжима | 2 500 кг |
| Давление воздуха | 8 атм |
| Вес нетто/брутто | 275/306 кг |
| Упаковка | 960*760*930 мм/ 1 230*450*350 мм |



М-221Р6-2 имеет 2 скорости!

НОВИНКА

М-221ВР6 Шиномонтажный станок автомат с наддувом

Автоматический шиномонтажный станок с правой рукой для работы с дисками диаметром 10–24". Усиленное отжимное устройство с накладкой для бережного отжима шин.

- Предусмотрен модуль взрывной накачки.
- Встроенный манометр

Гарантия 12 месяцев

| ХАРАКТЕРИСТИКИ ТОВАРА | |
|-----------------------------|-------------------------------------|
| Внешний зажим диска | 10 – 21" |
| Внутренний зажим диска | 12 – 24" |
| Максимальный диаметр колеса | 1 040 мм |
| Максимальная ширина колеса | 355 мм |
| Напряжение питания | 220В/1ф или 380В/3ф |
| Мощность | 1.1 или 0.75 кВт |
| Усилие отжима | 2 500 кг |
| Давление воздуха | 8 атм |
| Вес нетто/брутто | 275/306 кг |
| Упаковка | 960*760*930 мм/ 1 230*450*350 мм |

Напряжение 220В и 380В!



Одна из наиболее распространенных моделей для станций технического обслуживания с БОЛЬШИМ ОБЪЕМОМ РАБОТ и ДЛЯ ВЫСОКИХ НАГРУЗОК

М-231Р36 Шиномонтажные станды автоматы

Автоматический шиномонтажный стенд с правой рукой для колес с дисками диаметром 12–26". Р36 это увеличенная модификация руки Р6 для работы с колесами большего диаметра.

Гарантия 12 месяцев



ПРЕДНАЗНАЧЕН ДЛЯ СТАНЦИЙ ТЕХНИЧЕСКОГО ОБСЛУЖИВАНИЯ С БОЛЬШИМ ОБЪЕМОМ РАБОТ И ДЛЯ ВЫСОКИХ НАГРУЗОК

ХАРАКТЕРИСТИКИ ТОВАРА

| | |
|-----------------------------|----------------------------------------|
| Внешний зажим диска | 12 – 23" |
| Внутренний зажим диска | 14 – 26" |
| Максимальный диаметр колеса | 1 143 мм |
| Максимальная ширина колеса | 406 мм |
| Напряжение питания | 380В/3ф |
| Мощность | 0.75 кВт |
| Усилие отжима | 2 500 кг |
| Давление воздуха | 8 атм |
| Вес нетто/брутто | 293/335 кг |
| Упаковка | 900*1 130*1 030мм/ 1 230*450*350 мм |



Напряжение
220В
и 380В!

М-231ВР36 Шиномонтажные станды автоматы с правой мультирукой и наддувом

Автоматический шиномонтажный стенд с правой рукой для колес с дисками диаметром 12–26". Шиномонтажные автоматы АЕ&Т оборудованы пневматическим устройством позиционирования головки и откидной консолью, приводимой в действие педалью. Это гарантирует точное позиционирование головки без риска повредить красивый и дорогой диск, а также позволяет быстро подвести монтажную головку точно в нужное место при обслуживании одинаковых колес. Все это существенно ускоряет обслуживание и позволяет удерживать клиентов.

- Предусмотрен модуль взрывной накачки.
- Встроенный манометр.

Гарантия 12 месяцев

ПРЕДНАЗНАЧЕН ДЛЯ СТАНЦИЙ ТЕХНИЧЕСКОГО ОБСЛУЖИВАНИЯ С БОЛЬШИМ ОБЪЕМОМ РАБОТ И ДЛЯ ВЫСОКИХ НАГРУЗОК

ХАРАКТЕРИСТИКИ ТОВАРА

| | |
|-----------------------------|----------------------------------------|
| Внешний зажим диска | 12 – 23" |
| Внутренний зажим диска | 14 – 26" |
| Максимальный диаметр колеса | 1 143 мм |
| Максимальная ширина колеса | 406 мм |
| Напряжение питания | 220В/1ф или 380В/3ф |
| Мощность | 1.1 или 0.75 кВт |
| Усилие отжима | 2 500 кг |
| Давление воздуха | 8 атм |
| Вес нетто/брутто | 293/335 кг |
| Упаковка | 900*1 130*1 030мм/ 1 230*450*350 мм |



Напряжение
220В
и 380В!

MT-290 Шиномонтажный станд для грузовых колес

Универсальный шиномонтажный станд для монтажа/демонтажа шин грузовиков, сельскохозяйственной техники и промышленного транспорта. Предназначен для колес 14–26", а также колес с глубоко расположенным диском.

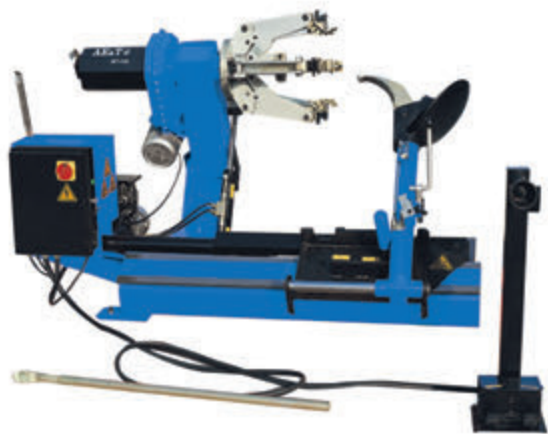

- Две скорости вращения.
- Механизм фиксации диска с 4-мя универсальными зажимами.
- Мобильная консоль управления станком.
- Гидравлический привод с устройством регулировки.
- Подвижная инструментальная консоль и платформа.
- Зажимы с различным усилием фиксации диска.

Гарантия 12 месяцев

В КОМПЛЕКТ ПОСТАВКИ ВХОДЯТ:

- ШИНОМОНТАЖНЫЙ СТАНОК С ВЫНОСНЫМ ПУЛЬТОМ УПРАВЛЕНИЯ
- ТИСКИ-ЗАЖИМЫ ДЛЯ ШИНОМОНТАЖА
- МОНТАЖКА

| ХАРАКТЕРИСТИКИ ТОВАРА | |
|-------------------------------------------|--------------------|
| Диаметр зажимаемого диска | 14 – 26" |
| Максимальная ширина колеса | 780 мм |
| Максимальный диаметр колеса | 1 600 мм |
| Максимальный вес колеса | 150 кг |
| Мощность двигателя гидропривода (380В/3ф) | 1.8 кВт |
| Мощность двигателя привода (380В/3ф) | 1.8 кВт |
| Усилие отрыва борта | 1 500 кг |
| Уровень шума | <70 дБ |
| Рабочее давление масла в системе | 0 – 130 бар |
| Вес нетто/брутто | 523/634 кг |
| Упаковка | 2 100*1 650*930 мм |

MT-296 Шиномонтажный станд для грузовых колес

Универсальный шиномонтажный станд для монтажа и демонтажа шин грузовиков, сельскохозяйственной техники и промышленного транспорта. Предназначен для колес диаметром 14–42", а также колес с глубоко расположенным центральным диском.



- Механизм фиксации с 4 универсальными зажимными кулачками.
- 2 скорости вращения, вращение в обратную сторону.
- Гидравлический привод с единым гидроагрегатом приводит в движение механизм вращения и подъема зажимного устройства, а также консоль с монтажным инструментом.
- Выносной пульт управления.
- Гидравлический привод с регулировкой давления.
- Подвижная инструментальная консоль.
- Регулировка усилия фиксации диска.
- Шиномонтажный инструмент с быстрым изменением положения.

Гарантия 12 месяцев

| ХАРАКТЕРИСТИКИ ТОВАРА | |
|-------------------------------------------|----------------------|
| Диаметр зажимаемого диска | 14 – 42" |
| Максимальная ширина колеса | 1 200 мм |
| Максимальный диаметр колеса | 1 600 мм |
| Максимальный вес колеса | 1 200 кг |
| Напряжение питания | 380В/3ф |
| Мощность двигателя гидропривода (380В/3ф) | 2.2 кВт |
| Мощность двигателя привода (380В/3ф) | 2.2 кВт |
| Усилие отрыва борта | 2 500 кг |
| Уровень шума | <70 дБ |
| Рабочее давление масла в системе | 0 – 130 бар |
| Вес нетто/брутто | 774/895 кг |
| Упаковка | 2 310*1 850*1 090 мм |

MT-298 Шиномонтажный станд для грузовых колес

Полностью автоматизированный универсальный шиномонтажный станд для монтажа/демонтажа шин грузовиков, сельскохозяйственной техники и промышленного транспорта. Предназначен для колес 14–56", а также колес с глубоко расположенным диском.



- Две скорости вращения.
- Механизм фиксации диска с 4-мя универсальными зажимами.
- Мобильная консоль управления станком.
- Гидравлический привод с устройством регулировки.
- Подвижная инструментальная консоль и платформа.
- Зажимы с различным усилием фиксации диска.

ХАРАКТЕРИСТИКИ ТОВАРА

| | |
|-------------------------------------------|----------------------|
| Диаметр зажимаемого диска | 14 – 56" |
| Максимальная ширина колеса | 1 200 мм |
| Максимальный диаметр колеса | 2 500 мм |
| Максимальный вес колеса | 2 200 кг |
| Напряжение питания | 380В/3ф |
| Мощность двигателя гидропривода (380В/3ф) | 3 кВт |
| Мощность двигателя привода (380В/3ф) | 3 кВт |
| Усилие отрыва борта | 2 500 кг |
| Уровень шума | <70 дБ |
| Рабочее давление масла в системе | 0 – 130 бар |
| Вес нетто/брутто | 1 145/1 452 кг |
| Упаковка | 2 310*2 100*1 100 мм |

Гарантия 12 месяцев

В КОМПЛЕКТ ПСТАВКИ ВХОДЯТ:

- шиномонтажный станок с выносным пультом управления
- тиски-зажимы для шиномонтажа
- монтажка

Аксессуары

МН Головка для шиномонтажного станда

Предназначение: помогает снять шину с диска на шиномонтажном станде. Подходит для большинства шиномонтажных стандов.



ММН Головка для шиномонтажного станда мото

Мотоциклетное колесо устроено не так, как автомобильное, а значит, вам может понадобиться специальная головка для шиномонтажа мотоколес. Головка немного отличается формой для большего удобства и исключения повреждений при демонтаже и монтаже мотоциклетных шин. Подходит для всех шиномонтажных станков АЕ&Т.



Гарантия на аксессуары 6 месяцев

Аксессуары

MPP Комплект пластиковых накладок на головку и лапы (4шт) для станков кроме М-100

Пластиковые накладки на 4 лапы и головку шиномонтажного станка предназначены для защиты дорогих красивых колесных дисков от повреждений в процессе шиномонтажных работ. Накладки не подходят к лапам станка М-100, поскольку лапы этого станка захватывают колесо под углом. Накладки подходят для всех остальных шиномонтажных станков от М-200 и выше. Накладки являются расходным материалом.



MMA Комплект приспособлений шиномонтажа мотоциклетных колес (кулачки)

Мотоциклетное колесо устроено не так, как автомобильное, а значит, вам может понадобиться комплект приспособлений для шиномонтажа мотоциклетных колес. Комплект представляет собой салазки с зажимными лапками для шиномонтажного стола увеличенной высоты 4 штуки. Подходит для всех шиномонтажных станков АЕ&Т кроме станка М-100.



НОВИНКА

TCS52B/C Комплект зажимов к шиномонтажу TCS52B до 56» (4 шт)

Шиномонтажный станок TCS52B может захватывать и удерживать колеса с внутренним отверстием диаметром до 52". Адаптеры представляют собой удлинители лап и позволяют захватывать и удерживать колеса с внутренним отверстием диаметром до 56". При этом все остальные параметры шиномонтажного станка не изменяются.

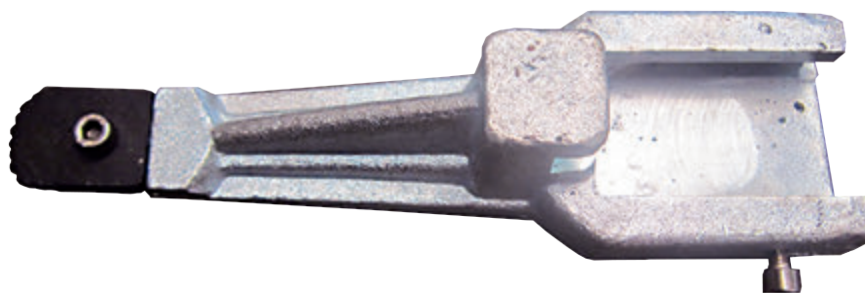

НОВИНКА

Гарантия на аксессуары 6 месяцев

T91005 Бустер для накачки шин 19л

Бустер для накачки шин T91005 предназначен для взрывной накачки шин диаметром до 22.5". Предназначен для взрывной накачки шин диаметром до 47"

| ХАРАКТЕРИСТИКИ ТОВАРА | |
|-----------------------|--------------------|
| Рабочее давление | 87–116psi (6–8бар) |
| Максимальное давление | 145psi (9бар) |
| Резервуар | 19 литров |
| Шаровой кран | 1.5 дюйма |
| Вес брутто/нетто | 13кг/12кг |
| Упаковка | 44*41*30см |



T91010 Бустер для накачки шин 38л

Бустер для накачки шин предназначен для взрывной накачки шин диаметром до 22.5". Объем ресивера увеличен до 38 литров. Предназначен для взрывной накачки шин диаметром до 47"

| ХАРАКТЕРИСТИКИ ТОВАРА | |
|-----------------------|--------------------|
| Рабочее давление | 87–116psi (6–8бар) |
| Максимальное давление | 145psi (9бар) |
| Резервуар | 38 литров |
| Шаровой кран | 1.5 дюйма |
| Вес брутто/нетто | 17кг/16кг |
| Упаковка | 58*41*34см |



T08010A Инструмент демонтажа и монтажа шин

Инструмент AE&T© T08010A предназначен для демонтажа и монтажа шин диаметром 19.5" до 22.5". Демонтаж шины занимает 8 секунд. Полная замена шины за 20 секунд.

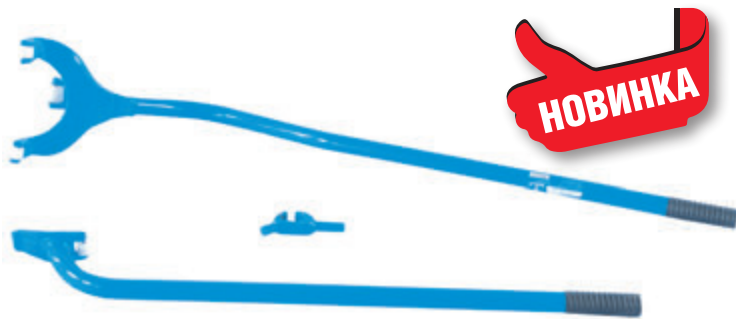

В НАБОР ВХОДИТ:

- демонтажный инструмент 1шт
- монтажный инструмент 1шт
- держатель борта шин 1шт

Гарантия на аксессуары 6 месяцев

T08010 Инструмент демонтажа и монтажа шин

Инструмент AE&T© T08010 предназначен для демонтажа и монтажа шин диаметром 19.5" до 22.5". Демонтаж шины занимает 8 секунд. Полная замена шины за 20 секунд.



В НАБОР ВХОДИТ:

- демонтажный инструмент 1шт
- монтажный инструмент 1шт
- держатель борта шин 1шт

НОВИНКА

Разборная конструкция



ГИДРАВЛИЧЕСКОЕ ОБОРУДОВАНИЕ



Надежно и просто
AET
Automotive Equipment & Tools



WWW.AET-AUTO.RU

Домкраты бутылочные

T20202 T20204 T20206 T20208 T20210 T20212



T20216 T20220 T20232 T20250 T202100



| Артикул | Грузоподъемность, тонн | Регулировка винтом | Высота min/max, мм | Вес нетто/брутто, кг | Упаковка мм |
|---------|------------------------|--------------------|--------------------|----------------------|-------------|
| T02002 | 2 | | 180/400 | 2,2/2,3 | 125*120*200 |
| T02004 | 4 | 50 | 160/380 | 3,9/4 | 125*135*180 |
| T02006 | 6 | 60 | 160/390 | 5,1/5,25 | 145*165*180 |
| T02012 | 12 | 60 | 220/460 | 9,5/9,75 | 185*185*240 |
| T02020 | 20 | 60 | 235/485 | 12,25/12,5 | 190*190*260 |
| T02032 | 32 | | 235/415 | 17/18 | 220*180*250 |

Гарантия 6 месяцев

| Артикул | Грузоподъемность, тонн | Регулировка винтом | Высота min/max, мм | Вес нетто/брутто, кг | Упаковка мм |
|---------|------------------------|--------------------|--------------------|----------------------|-------------|
| T20202 | 2 | 50 | 148/278 | 2,2/2,3 | 102*120*190 |
| T20204 | 4 | 50 | 180/340 | 3,2/3,4 | 116*130*210 |
| T20206 | 6 | 60 | 185/355 | 4,2/4,4 | 126*140*220 |
| T20208 | 8 | 60 | 200/385 | 5,0/5,25 | 133*145*230 |
| T20210 | 10 | 60 | 200/385 | 5,9/6,1 | 138*150*230 |
| T20212 | 12 | 60 | 210/395 | 6,8/7,25 | 160*160*240 |
| T20216 | 16 | 60 | 225/425 | 8,0/8,4 | 165*170*260 |
| T20220 | 20 | 60 | 235/440 | 10,5/11,0 | 175*190*260 |
| T20232 | 32 | | 255/405 | 13,5/14,0 | 190*200*270 |
| T20250 | 50 | | 260/415 | 11,0/12,5 | 210*200*270 |
| T202100 | 100 | | 335/515 | 68/70 | 360*380*320 |

Гарантия 6 месяцев

Домкраты бутылочные двухштоковые

T02002 T02004 T02006 T02012 T02020 T02032



Домкраты зацепные

T20202A T20206A T20210A T20216A



| Артикул | Грузоподъемность тонн | Высота min/max, мм | Высота опоры, мм | Вес нетто/брутто, кг | Упаковка мм |
|---------|-----------------------|--------------------|------------------|----------------------|-------------|
| T20202A | 2 | 17 – 132 | 235 – 350 | 8,5/10 | 230*170*250 |
| T20206A | 5 | 27 – 147 | 293 – 413 | 22,5/24 | 320*230*320 |
| T20210A | 10 | 31 – 176 | 327 – 472 | 37,5/40 | 340*290*360 |
| T20216A | 15 | 31 – 196 | 345 – 510 | 48,5/50 | 374*300*405 |

Домкраты пневмогидравлические бутылочные

T21012 T21020 T21030



| Артикул | Грузоподъемность тонн | Высота min/max, мм | Давление бар | Вес нетто/брутто, кг | Упаковка мм |
|---------|-----------------------|--------------------|--------------|----------------------|-------------|
| T21012 | 12 | 260/480 | < 8 | 11/11,5 | 240*180*280 |
| T21020 | 20 | 280/490 | < 8 | 18/18,5 | 260*200*280 |
| T21030 | 30 | 280/470 | < 8 | 21/21,5 | 290*220*270 |

Домкраты пневмогидравлические

T22022 T22035 T21050



Гарантия 6 месяцев

| Артикул | Грузоподъемность тонн | Высота min/max, мм | Вес нетто/брутто, кг | Давление бар | Регулировки винтом, мм | Упаковка мм |
|---------|-----------------------|--------------------|----------------------|--------------|------------------------|-------------|
| T22022 | 22 | 225+20/435 + 100 | 36/38 | < 8 – 13,5 | 80 | 640*350*300 |
| T22035 | 35 | 227+20/527 + 100 | 42/44 | < 8 – 13,5 | 120 | 640*350*340 |
| T21050 | 50 | 280/425 + 25 | 34/36 | < 8 – 13,5 | | 460*280*310 |

Домкраты пневмогидравлические подкатные

HJ-30

HJ-40/20

HJ-50/25



| Артикул | Грузоподъемность тонн | Высота минимальная мм | Высота подъема мм | Высота максимальная мм | Давление воздуха атм | Расход воздуха л/мин | Ручка мм | Упаковка мм |
|----------|-----------------------|-----------------------|-------------------|------------------------|----------------------|----------------------|-----------|-------------|
| HJ-30 | 30 | 195 | 109 | 300 | 8 – 12 | 400 | 1200/1500 | 580x350x330 |
| HJ-40/20 | 40 | 165 | 82.5 | 330 | 8 – 12 | 400 | 1200/1500 | 590x330x250 |
| HJ-50/25 | 50 | 165 | 82.5 | 330 | 8 – 12 | 400 | 1200/1500 | 580x350x330 |

Домкраты подкатные полупрофессиональные

T32008A

T32010A

T31103A



| Артикул | Грузоподъемность тонн | Высота min/max, мм | Вес нетто/брутто, кг | Упаковка мм |
|---------|-----------------------|--------------------|----------------------|-------------|
| T32008A | 2 | 135/330 | 7/7.2 | 430*200*135 |
| T32010A | 2 | 135/330 | 7/8 | 450*215*140 |
| T31103A | 2,5 | 80/365 | 13,5/14 | 600*235*155 |

T80001 Адаптер для подкатного домкрата



Гарантия 6 месяцев

Домкраты подкатные полупрофессиональные

T31202

с ножной педалью



T31203A



T31101A

с ножной педалью



T31304

двухнасосный



T31513

низкий
двухнасосный



T31203



T31533

низкий
двухнасосный



T31603

аналог
T31304



T31703

аналог
T31513



| Артикул | Грузоподъемность тонн | Высота min/max, мм | Вес нетто/ брутто, кг | Упаковка мм |
|---------|--------------------------|-----------------------|--------------------------|----------------|
| T31202 | 2,5 | 135/495 | 32/33 | 680*380*200 |
| T31203A | 3 | 140/470 | 28/29 | 680*380*200 |
| T31101A | 3 | 135/495 | 27/29 | 680*380*200 |
| T31304 | 3 | 140/470 | 30,5/32 | 710*360*210 |
| T31513 | 3 | 75/505 | 34/36 | 790*390*200 |
| T31203 | 3,5 | 135/495 | 36/37 | 770*390*210 |
| T31533 | 3.5 | 90/535 | 40,5/42,3 | 820*395*195 |

Домкраты трансмиссионные

T60301



T60302



T60303



| Артикул | Грузоподъемность кг | Высота min/max, мм | Вес нетто/брутто, кг | Упаковка мм |
|---------|------------------------|-----------------------|-------------------------|----------------|
| T60301 | 500 | 200/670 | 50/58 | 860*440*240 |
| T60302 | 1 000 | 190/780 | 59/68 | 910*520*290 |
| T60303 | 1 500 | 230/890 | 62/72 | 870*510*230 |

Гарантия 6 месяцев

Домкраты подкатные профессиональные длинные

T32002

с ножной педалью



T32003

с ножной педалью



| Артикул | Грузоподъемность тонн | Высота min/max, мм | Вес нетто/брутто, кг | Упаковка мм |
|---------|-----------------------|--------------------|----------------------|---------------|
| T32002 | 2 | 140/800 | 53,8/61,7 | 1 250*470*210 |
| T32003 | 3 | 140/660 | 55,6/63 | 1 100*470*210 |

Домкраты реечные

T41001

T41002

T41003

T41004



Домкраты подкатные профессиональные для грузовых автомашин

T32005

T32010

T32020



| Артикул | Грузоподъемность тонн | Высота мм | Высота min/max, мм | Вес нетто/брутто, кг | Упаковка мм |
|---------|-----------------------|-----------|--------------------|----------------------|---------------|
| T41001 | 3 | 540 | 130/420 | 11/12 | 540*245*140 |
| T41002 | 3 | 890 | 130/645 | 12/13 | 890*245*140 |
| T41003 | 3 | 1 235 | 130/1 050 | 13/14 | 1 235*245*140 |
| T41004 | 3 | 1 515 | 130/1 320 | 14/15 | 1 515*245*140 |

| Артикул | Грузоподъемность тонн | Высота min/max, мм | Вес нетто/брутто, кг | Упаковка мм |
|---------|-----------------------|--------------------|----------------------|---------------|
| T32005 | 5 | 160/580 | 95/107 | 1 540*420*270 |
| T32010 | 10 | 180/580 | 140/158 | 1 540*420*270 |
| T32020 | 20 | 200/580 | 150/170 | 1 660*520*400 |

Гарантия 6 месяцев

Кантователи для двигателя



| Артикул | Грузоподъемность кг | Высота min/max, мм | Вес нетто/брутто кг | Упаковка мм |
|---------|---------------------|--------------------|---------------------|-----------------------------|
| T63001 | 340 | 800 | 18/19 | 880*200*200 |
| T63002 | 450 | 800 | 20/21 | 900*210*200 |
| T63003 | 560 | 820 | 27/28 | 910*220*220 |
| T63004 | 675 | 820 | 34/36 | 860*280*210 |
| T63005 | 900 | 815 | 38/40 | 840*330*220 |
| T63005W | 900 | 820 | 52/59 | 1120*270*230 1210*920*70 |

| Артикул | Грузоподъемность тонн | Высота подхвата, мм | Высота подъема, мм | Вес нетто/брутто, кг | Упаковка мм |
|---------|-----------------------|---------------------|--------------------|----------------------|---------------|
| T60104 | 300 | 1 000 | 1 900 | 24/26 | 1 120*225*280 |
| T60101 | 500 | 1 100 | 1 900 | 30/33 | 1 150*280*290 |
| T60103 | 600 | 1 100 | 1 900 | 37/41 | 1 150*280*290 |
| T60103A | 600 | 1 100 | 1 900 | 40/43 | 1 120*230*280 |
| T60206 | 1 000 | | 1 800 | 80/89 | 1 000*550*370 |

Стойки трансмиссионные



Гарантия 6 месяцев

Краны



| Артикул | Грузоподъемность тонн | Длина стрелы мм | Высота крюка, мм | Вес нетто/брутто, кг | Упаковка мм |
|---------|-----------------------|-----------------|------------------|----------------------|---------------------------------|
| T62102A | 500 | 930 – 1 300 | 0 – 1 800 | 48/50 | 290*290*340/ 1120*280*220 |
| T62103A | 1 000 | 930 – 1 300 | 0 – 1 800 | 60/63 | 290*290*340/ 1120*280*220 |
| T62101 | 1 000 | 1 000 – 1 520 | 0 – 2 250 | 75/78 | 1 490*720*90/ 1 420*280*180 |
| T62102 | 2 000 | 1 000 – 1 520 | 0 – 2 250 | 80/83 | 1 490*720*90/ 1 420*280*180 |
| T62103 | 3 000 | 1 200 – 1 820 | 0 – 2 250 | 115/130 | 1 560*900*100/ 1 420*380*200 |
| T62201 | 1 000 | 1 000 – 1 520 | 0 – 2 250 | 78/80 | 820*580*90/ 1 540*280*155 |

Гидравлическое оборудование под брендом АЕ&Т® впервые появилось на рынке в 2007 году. За последние 6 лет объемы продаж по гидравлике выросли в 28 раз! По опросу, проведенному среди дистрибьюторов автосервисного оборудования, 9 из 10 считают, что гидравлические краны АЕ&Т® являются лучшими в своем сегменте на рынке – сохраняют основные рабочие характеристики в течение всего срока эксплуатации, не требуют гарантийного ремонта.

Гарантия 6 месяцев

Краны



| Артикул | Грузоподъемность тонн | Длина стрелы мм | Высота крюка, мм | Вес нетто/брутто, кг | Упаковка мм |
|---------|-----------------------|-----------------|------------------|----------------------|------------------------------|
| T62301 | 1 000 | 1 000 – 1 520 | 0 – 2 250 | 90/102 | 1720*520*520 |
| T62202 | 2 000 | 1 000 – 1 520 | 0 – 2 250 | 80/83 | 820*580*90/ 1 640*280*155 |
| T62302 | 2 000 | 1 000 – 1 520 | 0 – 2 250 | 135/158 | 1770*630*630 |

Поддержки для двигателя

T63103



T63105

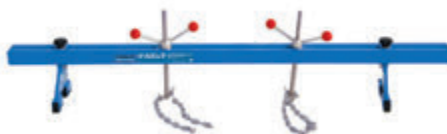

T63105B



T63104

для крана



| Артикул | Грузоподъемность тонн | Длина стрелы мм | Вес нетто/брутто, кг | Упаковка мм |
|---------|-----------------------|-----------------|----------------------|---------------|
| T63103 | 300 | 1 070 – 1 870 | 17/18 | 1 020*170*80 |
| T63105 | 500 | 1 495 | 19/20 | 1 560*160*120 |
| T63105B | 500 | 1 480 | 22,06/22,9 | 1 550*200*210 |
| T63104 | 675 | 480 | 5,5/6 | 490*200*90 |

Подставки под авто

T51103A



T51102



T53102



T51103



T51106







T51112



| Артикул | Грузоподъемность тонн | Длина стрелы мм | Вес нетто/брутто, кг | Упаковка мм |
|----------------|-----------------------|-----------------|----------------------|-------------|
| T51103A пара | 2 | 280/355 | 3.1/3.3 | 134*135*310 |
| T51102 пара | 2 | 275/420 | 5/5,2 | 190*175*340 |
| T53102 высокая | 2 | 1 415/2 110 | 16,5/17,5 | 490*200*90 |
| T51103 пара | 3 | 295/425 | 5,5/5,8 | 190*180*345 |
| T51106 пара | 6 | 410/600 | 10/10,5 | 280*235*420 |
| T51112 пара | 12 | 500/760 | 25/26 | 340*330*600 |

Гарантия 6 месяцев







Стяжки пружин

| Т01401 | Т01402 | Т01402P | Т01403 | | | |
|-----------------------------------------------------------------------------------|-----------------------------------------------------------------------------------|-----------------------------------------------------------------------------------|------------------------------------------------------------------------------------|---------------|---------------------|---------------|
| переносная | стационарная | пневматическая | стационарная механическая | | | |
|  |  |  |  | | | |
| Артикул | Усилие кг | Диаметр пружины мм | Длина пружины мм | Ход штока, мм | Вес нетто/брутто кг | Упаковка мм |
| T01401 | 990 | 100-200 | 290 | 150 | 24/26 | 700*190*250 |
| T01402 | 990 | 400 | 210-570 | 330 | 30/35 | 1 230*280*190 |
| T01402P | 1 000 | 400 | 210-570 | 330 | 32/38 | 1 230*280*190 |
| T01403 | 990 | 400 | 210-570 | | 29/33 | 840*350*190 |

Комплекты гидравлики рихтовочные

| Т03004 | Т03010 | Т03020 | | | |
|-------------------------------------------------------------------------------------|-------------------------------------------------------------------------------------|--------------------------------------------------------------------------------------|----------------|----------------------|-------------|
|  |  |  | | | |
| Артикул | Усилие тонн | Мин. длина цилиндра, мм | Ход поршня, мм | Вес нетто/брутто, кг | Упаковка мм |
| T03004 | 4 | 270 | 125 | 17/18 | 580*250*165 |
| T03010 | 10 | 358 | 135 | 31/32 | 760*320*170 |
| T03020 | 20 | 385 | 145 | 41/42 | 760*320*170 |

Трубогибы гидравлические

| Т60012 | Т60012h | Т60012p | Т60016 | |
|--------------------------------------------------------------------------------------|--------------------------------------------------------------------------------------|-------------------------------------------------------------------------------------|-------------------------------------------------------------------------------------|-------------|
|  |  |  |  | |
| Т60016h | Т60016p | | | |
| на подставке | на подставке с выносным насосом | | | |
|  |  | | | |
| Артикул | Усилие кг | Диаметр пружины мм | Вес нетто/брутто, кг | Упаковка мм |
| T60012 | 12 | 1/2, 3/4, 1, 1-1/4, 1-1/2, 2 | 32/33 | 630x570x170 |
| T60012h | 12 | 1/2, 3/4, 1, 1-1/4, 1-1/2, 2 | 32/33 | 630x570x170 |
| T60012p | 12 | 1/2, 3/4, 1, 1-1/4, 1-1/2, 2 | 32/33 | 630x570x170 |
| T60016 | 16 | 1/2, 3/4, 1, 1-1/4, 1-1/2, 2, 2-1/2, 3 | 55/57 | 840*350*190 |
| T60016h | 16 | 1/2, 3/4, 1, 1-1/4, 1-1/2, 2, 2-1/2, 3 | 55/57 | 680*610*190 |
| T60016p | 16 | 1/2, 3/4, 1, 1-1/4, 1-1/2, 2, 2-1/2, 3 | 55/57 | 680*610*190 |

Гарантия 6 месяцев

Цилиндры тянущие

T03105

T03110



| Артикул | Грузоподъемность тонн | Ход поршня мм | Длина min/max мм | Вес нетто/брутто, кг | Упаковка мм |
|---------|-----------------------|---------------|------------------|----------------------|-------------|
| T03105 | 5 | 130 | 535/665 | 5,5/5,8 | 690*100*115 |
| T03110 | 10 | 130 | 580/717 | 8/8,25 | 680*170*110 |

Цилиндры гидравлические низкие средние

T05005

T05010

T05020

T05030

T05050

T05100

T05150

T06010A



| Артикул | Максимальное усилие, тонн | Высота мм | Ход штока мм | Рабочее давление масла, МПа | Диаметр штока мм | Быстросъемное соединени | Габаритные размеры (Ш*Д*В) | Вес нетто/брутто, кг | Упаковка мм |
|---------|---------------------------|-----------|--------------|-----------------------------|------------------|-------------------------|----------------------------|----------------------|-------------|
| T05005 | 5 | 43 | 11 | | 25 | NPT1/4 | 40*51*43 | 0.69/0.675 | 75*125*55 |
| T05010 | 10 | 43 | 11 | 65 | 43 | NPT1/4 | 56*81*43 | 1.328/1.315 | 150*150*75 |
| T05020 | 20 | 43 | 11 | 65 | 60 | | 77*100*4 | 2.456/2.425 | 90*85*170 |
| T05030 | 30 | 43 | 12 | 65 | 75 | | 95*115*43 | 4.4/4.34 | 90*170*170 |
| T05050 | 50 | 69 | 12 | 65 | 95 | ZG3/8 | 115*138*69 | 6.77/6.62 | 300*150*150 |
| T05100 | 100 | 86 | 16 | 65 | 130 | ZG3/8 | 160*185*86 | 14.77/14.52 | 335*270*170 |
| T05150 | 150 | 93 | 18 | 65 | 164 | ZG3/8 | 200*234*93 | 26.05/25.93 | 335*270*170 |
| T06010A | 10 | 118 | 58 | 61.6 | 40 | 13/16-20 | (Диам*В) 56*118 | 6.77/6.62 | 90*170*85 |



Гарантия 6 месяцев

Насосы гидравлические ручные

| T03010P | T03010PM | T03020P | T03020PM | T03030P | T03030PM |
|---------|----------|---------|----------|---------|----------|
| | | | | | |
| T03050P | T03100P | | | | |
| | | | | | |

| Артикул | Номинальное давление масла, МПа | Объем резервуара для масла, л | Длина шланга мм | Вес нетто/брутто, кг | Упаковка мм |
|----------|---------------------------------|-------------------------------|-----------------|----------------------|-------------|
| T03010P | 55 – 63 | 0.6 | 1200 | 7.16/7.75 | 690*160*190 |
| T03010PM | 55 – 63 | 0.6 | 1200 | 9.61/7.07 | 845*180*195 |
| T03020P | 55 – 63 | 0.6 | 1200 | 7.62/7.25 | 700*170*170 |
| T03020PM | 55 – 63 | 0.6 | 1200 | 9.87/7.47 | 845*180*195 |
| T03030P | 55 – 63 | 1.0 | 1200 | 8.25/8.65 | 700*170*170 |
| T03030PM | 55 – 63 | 1.0 | 1200 | 11.96/9.41 | 845*180*195 |
| T03050P | 55 – 63 | 1.5 | 1200 | 20.9/18.44 | 730*185*220 |
| T03100P | 55 – 63 | 1.8 | 1200 | 21.43/18.92 | 790*185*220 |

Цилиндры гидравлические с насосом

| T01103 | T01105 | T01108 | T01203 | T01205 | T01208 |
|--------|--------|---------|---------|---------|--------|
| | | | | | |
| | | двойные | двойные | двойные | |

Гарантия 6 месяцев

| Артикул | Грузоподъемность тонн | Ход штока мм | Вес нетто/брутто, кг | Упаковка мм |
|---------|-----------------------|--------------|----------------------|-------------|
| T01103 | 3 | 495 | 9/9,5 | 630*150*130 |
| T01105 | 5 | 490 | 10/10,5 | 630*150*130 |
| T01108 | 8 | 495 | 11/11,5 | 630*150*130 |
| T01203 | 3 | | 19/ | 630*150*130 |
| T01205 | 5 | | 21/ | 630*150*130 |
| T01208 | 8 | | 23/ | 630*150*130 |

Аксессуары

T36-1 Лежак



TP-40-1 Лежак подкатной



TP-40-1A Лежак складной



T09001 Сиденье



| Артикул | Размеры мм | Вес нетто/брутто, кг | Упаковка мм |
|----------|---------------------------------|----------------------|---------------|
| T36-1 | 914x430x90 | 5,5/6,5 | 930x440x130 |
| TP-40-1 | 914x430x90 | 5,5/6,5 | 930x440x130 |
| TP-40-1A | 914*430*90 | 7/8 | 1 040*500*130 |
| T09001 | диаметр 300 высота 350 – 530 | 6,0/6,5 | 400x400x130 |

Гарантия 6 месяцев

TA-B1059 Лежак 36'' мягкий

TA-B1059-A Лежак 40'' мягкий

TA-B1035-B Лежак пластиковый 36''

TA-B1035-C Лежак пластиковый 40''

TA-DA024 Лежак складной

НОВИНКА

Накидки магнитные

Изготовленные из специального материала такие накидки способны выдерживать контакт с разнообразными техническими маслами, щелочными составами, кислотами и т.д. Даже при масштабном ремонте поверхность сохранит первоначальный внешний вид, а удобство использования обеспечит наличие нескольких мощных магнитов. Мастеру достаточно закрыть место в районе ремонтного узла и зафиксировать накидку, после чего можно без опасений приступить к диагностике, исправлению неполадок и т.д.

TA05136A 800x600мм

TA05136B 1000x600мм

TA05136C 1100x600мм



НОВИНКА

Аксессуары

Тележки гидравлическая платформенная

| TJ-30 | YTJ-S35 | TJ-50 | TJ-75 | TJ-100 |
|-------|---------|-------|-------|--------|
|-------|---------|-------|-------|--------|



| Артикул | Грузоподъемность тонн | Высота min/max, мм | Вес нетто/брутто, кг | Упаковка мм |
|---------|-----------------------|--------------------|----------------------|-------------|
| TJ-30 | 300 | 290/900 | 72/74.3 | 816*510*50 |
| YTJ-S35 | 300 | 360/1300 | 100.8/106.9 | 910*510*50 |
| TJ-50 | 500 | 290/900 | 75.6/78.6 | 816*510*50 |
| TJ-75 | 750 | 390/1000 | 110/114.5 | 1000*510*50 |
| TJ-100 | 1000 | 390/1000 | 114.5/118.8 | 1000*510*50 |

T08000 Стенд для хранения тележек



| Артикул | Вес нетто/брутто, кг | Упаковка мм |
|---------|----------------------|-------------|
| T08000 | 10/11 | 830*150*90 |

Тележки для перевозки авто

| T08014 | T08015 |
|--------|--------|
|--------|--------|



| Артикул | Грузоподъемность тонн | Вес нетто/брутто, кг | Упаковка мм |
|---------|-----------------------|----------------------|-------------|
| T08014 | 675 (9") | 17/18 | 620*620*220 |
| T08015 | 675 (12") | 18/19 | 680*620*220 |

T08650 Тележка для перевозки колес

| Артикул | Грузоподъемность тонн | Вес нетто/брутто, кг | Упаковка мм |
|---------|-----------------------|----------------------|-------------|
| T08650 | 135г | 5,5/6,5 | 730*660*910 |



Гарантия 6 месяцев

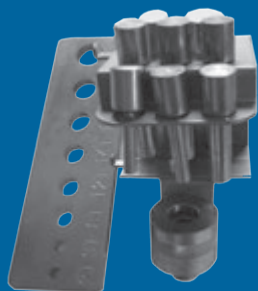

ПРЕССЫ ГИДРАВЛИЧЕСКИЕ



Надежно и просто
AET
Automotive Equipment & Tools



WWW.AET-AUTO.RU

Прессы сварные

T61204M

T61210M

T61212M

T61212F

с ножной педалью

T61220M

T61220F

с ножной педалью

T61220MFA

 с ножной педалью
и пневмоприводом

Прессы сборные

T61110W

Г-образный

T61210

T61212

T61220

| Артикул | Усилие тонн | Ход штока цилиндра, мм | Рабочая высота, мм | Ширина стола, мм | Вес нетто/брутто, кг | Упаковка, мм |
|-----------|-------------|------------------------|--------------------|------------------|----------------------|---------------|
| T61204M | 4 | 120 | 0 – 330 | 350 | 34,5/36 | 630*460*140 |
| T61210M | 10 | 180 | 200 – 370 | 320 | 54/55 | 750*500*140 |
| T61212M | 12 | 180 | 954 | 502 | 71/74 | 1 380*630*140 |
| T61212F | 12 | 180 | 939 | 504 | 74/76 | 1 380*170*210 |
| T61220M | 20 | 185 | 1 012 | 542 | 97/110 | 1 530*670*140 |
| T61220F | 20 | 185 | 1 002 | 542 | 94/97,5 | 1 560*200*140 |
| T61220MFA | 20 | 185 | 1012 | 542 | 114/94 | 1530*670*135 |
| T61110W | 10 | 130 | 450 | | 60/68 | 980*580*270 |
| T61210 | 10 | 135 | | 400 | 47.5/51 | 570*490*1020 |
| T61212 | 12 | 135 | | 475 | 62/68 | 735*560*1600 |
| T61220 | 12 | 145 | | 500 | 90/96 | 780x600x1890 |

Гарантия 6 месяцев

Прессы

T61230M

T61230F

с ножной педалью

T61230A

T61250M

T61250A

T61275A

T612100A

| Артикул | Усилие тонн | Ход штока цилиндра, мм | Рабочая высота, мм | Ширина стола, мм | Вес нетто/брутто, кг | Упаковка, мм |
|----------|-------------|------------------------|--------------------|------------------|----------------------|------------------|
| T61230M | 30 | 150 | 151 – 1031 | 535 | 171/207 | 1 920*780*270 |
| T61230F | 30 | 150 | 820 | 530 | 148/159 | 1330x375x280 |
| T61230A | 30 | 200 | 151 – 1031 | 535 | 158/190 | 1780*800*700 |
| T61250M | 50 | 235 | 885 | 650 | 224/264 | 1920*780*270 |
| T61250A | 50 | 180 | 0 – 960 | 695 | 252/288 | 922*292*1852 |
| T61275A | 75 | 250 | 170 – 1 050 | 800 | 350/390 | 1 032*322* 1 902 |
| T612100A | 100 | 250 | 93 – 993 | 787 | 662/766 | 1 150*420*2 040 |

Гарантия 6 месяцев

Аксессуары

ТРР Набор пуансонов

Набор из восьми пуансонов и пресс-формы для гидравлического пресса. С держателем для крепления к прессу. Подходит для использования с прессами моделей T61204M, T61210M, T61212M, T61212F, T61220M, T61220F.

В комплекте 8 штук пуансонов от 3/8" до 1-1/8": 3/8", 7/16", 9/16", 5/8", 3/4", 13/16", 15/16", 1-1/8", рама для пуансонов, пресс форма.



ТАР Педаль пресса пневматического

Ножная педаль для прессов китайского производства. Продается как опция для замены стандартного ручного клапана.

Гарантия на аксессуары 6 месяцев



ПЕСКОСТРУЙКИ И МОЙКИ ДЕТАЛЕЙ



Надежно и просто
AET
Automotive Equipment & Tools



WWW.AET-AUTO.RU

Аппараты пескоструйные 19л, 38л, 76л

T06505

T06510

T06520



Аппараты пескоструйные насыпные 38л, 76л

T06510C

T06520C



T06528 Аппарат пескоструйный 106л с встроенным пылесосом

Встроенный пылесос отделяет абразив во время очистки поверхности от грязи и возвращает его в аппарат для повторного использования, сводит к минимуму вредное воздействие пыли на окружающую атмосферу. Очень удобен для применения в условиях автосервиса или в закрытых помещениях.



Мощность электро-двигателя: **1200W**

Гарантия 12 месяцев

| Артикул | Расход воздуха л/мин | Давление сжатого воздуха, кг/см ² | Размеры резервуара для песка, мм | Длина шланга подачи абразива, м | Упаковка, мм |
|---------|----------------------|----------------------------------------------|----------------------------------|---------------------------------|--------------|
| T06505 | 170 – 707 | 60 – 125/(4 – 8,6) | 245x370 | 2,5 | 620x420x360 |
| T06510 | 170 – 707 | 60 – 125/(4 – 8,6) | 295x490 | 2,5 | 790x420x370 |
| T06520 | 170 – 708 | 60 – 125/(4 – 8,6) | 368x588 | 2,5 | 880x460x520 |
| T06510C | 170 – 708 | 60 – 125/(4 – 8,6) | 245x600 | 3.0 | 750x330x380 |
| T06520C | 170 – 708 | 60 – 125/(4 – 8,6) | 306x600 | 3.0 | 840x350x450 |
| T06528 | 170 – 650 | 60 – 125/(4 – 8,6) | | | 460x515x1020 |

Камеры пескоструйные

T06301



T06302



T06303



T06304



T06305



Аппараты для мойки деталей

T062035



T06220



T06240-2



| Артикул | общим объемом, л | Пневматический шланг, мм | Шланг подачи абразива, мм | Расход воздух л/мин |
|----------------------|------------------|--------------------------|---------------------------|----------------------|
| T06301 настольная | 90 | ф6*71 | ф13*680 | 200 – 350 (не более) |
| T06302 | 220 | ф6*71 | ф13*680 | 283 – 452 |
| T06303 | 350 | ф6.2*1200 | ф13*910 | 283 – 452 |
| T06304 | 420 | ф19*(1000 мм и 2000 мм) | ф19*1800 | 283 – 452 |
| T06305 | 990 | ф19*(1000 мм и 2000 мм) | ф19*1800 | 680 |

| Артикул | Производительность насоса, л/мин | Емкость, л | Емкость реагента, л | Питание, В |
|----------|----------------------------------|------------|---------------------|------------|
| T062035 | 2.7 – 3.3 | 19 | 13 | 220 |
| T06220 | 2.7 – 3.3 | 75 | 45 | 220 |
| T06240-2 | 2.7 – 3.3 | 150 | 150 | 220 |

Гарантия 12 месяцев

Аксессуары

T06528G Пистолет пескоструйный

T06528



T065 Пистолет для аппаратов 350л, 420л, 990л

T06303, T06304, T06305



T063N420/990 Форсунки керамические для пистолетов (6/6/7/7мм – 4шт)

T06304, T06305



T063M Пистолет для аппаратов 90л и 220л

T06301, T06302, T06302A



T06528N Форсунка керамическая 7мм

T06528



T063N90/220 Форсунки керамические для пистолетов (4/5/6/7мм – 4шт)

T06301, T06302, T06302A



T063P Пистолет для аппаратов 90л и 220л

T06301, T06302, T06302A



T065N Форсунки керамические для пистолетов (2/2.5/3/3.5мм – 4шт)

T06505, T06510, T06510C, T06520, T06520C



T063N350 Форсунки керамические для пистолетов (5/5/6/6/7/7мм – 6шт)

T06303



НОВИНКА



ВУЛКАНИЗАТОРЫ И БОРТОРАСШИРИТЕЛИ



Надежно и просто
AET
Automotive Equipment & Tools



WWW.AET-AUTO.RU

DB-08 Вулканизатор настольный с таймером

Вулканизатор для камер простой конструкции любого размера. Можно устанавливать продолжительность вулканизации с помощью таймера.

- Автоматический контроль температур.
- Одна нагреваемая пластина.
- Ручной рычажный прижим.

Гарантия 6 месяцев



| ХАРАКТЕРИСТИКИ ТОВАРА | |
|-----------------------|----------------|
| Ширина профиля шины | Любая |
| Рабочая температура | 175 С |
| Размер рабочей плиты | 100*160 мм |
| Таймер | 0 – 60 мин |
| Мощность (220В/1ф) | 400 Вт |
| Вес нетто/брутто | 7/7,5 кг |
| Упаковка | 400*200*500 мм |

DB-08B Вулканизатор настольный с таймером и пневматическим прижимом

Вулканизатор для небольших поврежденных камер и шин небольших размеров.

- Для шин с шириной профиля < 21 см.
- Регулируемая рабочая температура.
- Автоматический контроль температуры.
- Две нагреваемые пластины.
- Ручной винтовой прижим.

Вулканизатор с таймером с пневматическим прижимом для камер любого размера. Можно устанавливать продолжительность вулканизации с помощью таймера.

- Автоматический контроль температуры,
- Одна нагреваемая пластина,
- Пневматический прижим,
- Основание для крепления к столу или верстаку.

Настольный вулканизатор предназначен для ремонта любых камер. Его отличие от вулканизаторов для шин состоит в том, что нагревание осуществляет только верхняя пластина. Продолжительность процесса контролируется с помощью таймера. Таймер механического типа отличается повышенной надежностью. Заданное время соблюдается с точностью до минуты. Нагреваемая пластина воздействует на заплату из сырой резины давлением при температуре 175 градусов. За время прессования материал успевает приплавиться и вулканизироваться, благодаря чему приобретает эластичность и гибкость.

- небольшие размеры и вес,
- устойчивое основание,
- простота использования,
- автоматическая поддержка температуры.

Модель с таймером способствует повышению качества ремонтных работ и строгому соблюдению технологии вулканизации. Пневматический цилиндр обеспечивает именно то усилие прижима, которое необходимо – не больше и не меньше.

Гарантия 6 месяцев



| ХАРАКТЕРИСТИКИ ТОВАРА | |
|--------------------------|----------------|
| Ширина профиля шины | Любая |
| Рабочая температура | <150 С |
| Размер рабочей плиты | 100*160 мм |
| Таймер | 0 – 60 мин |
| Мощность (220В/1ф) | 400 Вт |
| Рабочее давление воздуха | 4 – 6 бар |
| Вес нетто/брутто | 7,5/8 кг |
| Упаковка | 400*200*500 мм |

DB-18 Вулканизатор настольный настольный

Вулканизатор для повреждений камер и шин небольших размеров.

- Для шин с шириной профиля < 21 см.
- Регулируемая рабочая температура.
- Автоматический контроль температуры.
- Две нагреваемые пластины.
- Ручной винтовой прижим.

Гарантия 6 месяцев



| ХАРАКТЕРИСТИКИ ТОВАРА | |
|--------------------------|-------------------|
| Ширина профиля шины | ≤ 210 мм |
| Рабочая температура | 145 С |
| Максимальная температура | 300 С |
| Размер рабочей плиты | 100*160 мм |
| Мощность (220В/1ф) | 800 Вт (2*400 Вт) |
| Вес нетто/брутто | 22/29 кг |
| Упаковка | 570*280*810 мм |

DB-18B Вулканизатор настольный настольный с пневматически прижимом

Вулканизатор с пневматическим прижимом для небольших повреждений камер и шин с шириной профиля не более 210 мм. Довольно большой и за счет этого очень удобный вулканизатор. Позволяет разместить практически любую шину.

- Регулируемая температура вулканизации,
- Автоматический контроль температуры нагрева,
- Две нагреваемые пластины,
- Пневматический прижим,
- В комплекте 3 насадки разной формы.

Действительно очень удобный и функциональный вулканизатор. Большие размеры позволяют легко разместить практически любую шину. Система контроля дает возможность задать и автоматически поддерживать желаемую температуру вулканизации. Пневматический прижим обеспечивает необходимое усилие прижима, не больше и не меньше.

Гарантия 6 месяцев



| ХАРАКТЕРИСТИКИ ТОВАРА | |
|--------------------------|----------------|
| Ширина профиля шины | ≤ 210 мм |
| Рабочая температура | 145 С |
| Максимальная температура | 300 С |
| Размер рабочей плиты | 100*160 мм |
| Мощность (220В/1ф) | 800 Вт |
| Рабочее давление воздуха | 4-6 бар |
| Вес нетто/брутто | 23/30 кг |
| Упаковка | 570*280*870 мм |

DB-88 Вулканизатор напольный

Вулканизатор имеет вращающийся кронштейн для вулканизации. Может вулканизировать 1–2 слойные шины. В комплекте пять круглых прижимов с различными углами.

- Автоматический контроль температуры.
- Две нагреваемые пластины.
- Ручной винтовой прижим.
- Стойка с ручной регулировкой высоты.

Гарантия 6 месяцев



| ХАРАКТЕРИСТИКИ ТОВАРА | |
|-----------------------|------------------|
| Ширина профиля шины | ≤ 230 мм |
| Рабочая температура | 175 С |
| Посадочный диаметр | 25" |
| Диаметр рабочей плиты | 100 мм |
| Мощность (220В/1ф) | 800 Вт |
| Вес нетто/брутто | 35/48 кг |
| Упаковка | 580*300*1 130 мм |

DB-88D Вулканизатор напольный с пневматическим прижимом

Вулканизатор предназначен для ремонта автомобильных шин путем вулканизации сырой резины, помещенной в место разрыва. Предназначен для вулканизации как однослойных, так и двухслойных шин с шириной протектора до 230 мм.

Особенности конструкции и достоинства:

- компактные размеры,
- регулируемая по высоте стойка,
- небольшой вес,
- надежный пневматический прижим,
- автоматический контроль температуры нагрева,
- поворотная консоль.

Вулканизатор оборудован двумя нагревательными пластинами и пятью взаимозаменяемыми накладками–прижимами разной формы. Суммарная мощность составляет 800 Вт, что позволяет разогреть место вулканизации до температуры в 175°C. Вулканизатор не занимает много места, а за счет поворотной консоли и удобства доступа к пластинам позволяет легко разместить практически любую шину. Пневматический цилиндр обеспечивает необходимое усилие прижима, не больше и не меньше.

Гарантия 6 месяцев



| ХАРАКТЕРИСТИКИ ТОВАРА | |
|---------------------------------|-----------------|
| Ширина профиля шины | ≤ 230 мм |
| Температура вулканизации шины | 130 – 135 С |
| Температура вулканизации камеры | 120 – 130 С |
| Посадочный диаметр | 25" |
| Диаметр рабочей плиты | 100 мм |
| Мощность (220В/1ф) | 800 Вт |
| Рабочее давление воздуха | 4 – 6 бар |
| Вес нетто/брутто | 37/50 кг |
| Упаковка | 580*300*1170 мм |

DB-98 Вулканизатор напольный с пневматическим лифтом

Разработан специально для бескамерных шин. Нагреваются обе пластины: верхняя и нижняя. Можно устанавливать продолжительность вулканизации с помощью таймера. Пружинный механизм установлен для облегчения позиционирования при вулканизации.

- Автоматический контроль температуры.
- Таймер.
- Две нагреваемые пластины.
- Ручной винтовой прижим.
- Стойка с пневматической регулировкой высоты.

Гарантия 6 месяцев



| ХАРАКТЕРИСТИКИ ТОВАРА | |
|-----------------------|------------------|
| Ширина профиля шины | ≤ 305 мм |
| Рабочая температура | 175 С |
| Таймер | 0 – 360 мин |
| Диаметр рабочей плиты | 100 мм |
| Мощность (220В/1ф) | 800 Вт |
| Вес нетто/брутто | 80/100 кг |
| Упаковка | 640*600*1 100 мм |

DB-900 Вулканизатор переносной для грузовых авто

Вулканизатор для шин грузовых авто и специально разработанные прижимы для шин и бескамерных шин грузовых авто и тракторов. Оборудован автоматическим устройством и может вулканизировать 1–2 слойные поверхности.

- Автоматический контроль температуры.
- Две нагреваемые пластины.
- Ручной винтовой прижим.

Гарантия 6 месяцев

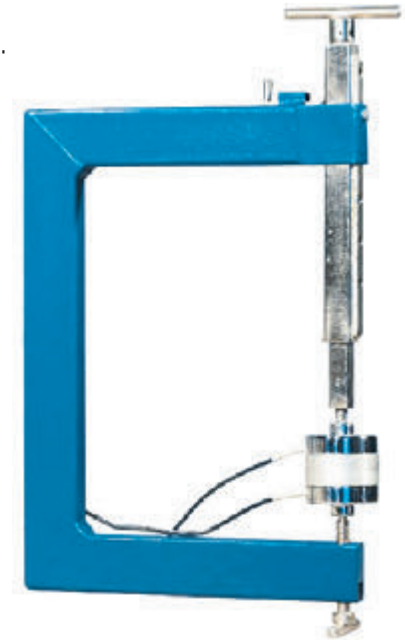

| ХАРАКТЕРИСТИКИ ТОВАРА | |
|-----------------------|----------------|
| Ширина профиля шины | > 230 мм |
| Рабочая температура | 175 С |
| Диаметр рабочей плиты | 100 мм |
| Мощность (220В/1ф) | 800 Вт |
| Вес нетто/брутто | 27/34.5 кг |
| Упаковка | 570*130*900 мм |

XB-20-A Вулканизатор настольный

Вулканизатор переносной для ремонта 1-2-х слойных шин с шириной профиля ≤ 178 мм.

- Автоматический контроль температуры.
- Две нагреваемые пластины.
- Ручной винтовой прижим.
- В комплект входят 6 прижимов и 2 удлинителя.

Гарантия 6 месяцев



| ХАРАКТЕРИСТИКИ ТОВАРА | |
|-----------------------|-------------------|
| Ширина профиля шины | ≤ 178 мм |
| Рабочая температура | 145 °С |
| Диаметр рабочей плиты | 80 мм |
| Мощность (220В/1ф) | 800 Вт (2*400 Вт) |
| Вес нетто/брутто | 12/13 кг |
| Упаковка | 640*600*1 100 мм |

XB-20-B Шиномонтажный стенд для грузовых колес

Вулканизатор переносной для ремонта верхней поверхности шин с шириной профиля ≤ 178 мм.

- Автоматический контроль температуры.
- Две нагреваемые пластины.
- Ручной винтовой прижим.
- В комплект входят 6 прижимов.

Гарантия 6 месяцев



| ХАРАКТЕРИСТИКИ ТОВАРА | |
|-----------------------|-------------------|
| Ширина профиля шины | ≤ 178 мм |
| Рабочая температура | 145 °С |
| Диаметр рабочей плиты | 80 мм |
| Мощность (220В/1ф) | 800 Вт (2*400 Вт) |
| Вес нетто/брутто | 11/12 кг |
| Упаковка | 620*140*350 мм |

SD-1 Борторасширитель с ручным приводом

Борторасширитель предназначен для фиксации шины, разведения бортов и обеспечения удобного доступа к внутренней поверхности шины для ее ремонта. Представляет собой простое приспособление – опорную балку с двумя крюками для зацепления за борта шины. Борторасширитель может быть закреплен на верстак, на стену, рабочий стол – на любую поверхность, на которой мастеру будет удобно ремонтировать шину. Один из крюков может свободно перемещаться и крепиться к опорной балке винтом в зависимости от ширины ремонтируемой шины.

Гарантия 6 месяцев



| ХАРАКТЕРИСТИКИ ТОВАРА | |
|-----------------------|---------------|
| Высота профиля шины | < 150 мм |
| Ширины шины | 150 – 250 мм |
| Диаметр шины | < 800 мм |
| Вес нетто/брутто | 6/7 кг |
| Упаковка | 630*80*210 мм |

SD-2 Борторасширитель с ручным приводом

Борторасширитель SD-2 используется для размещения и фиксации шины, удобного разведения бортов и последующего ремонта шины.

В конструкции борторасширителя SD-2 предусмотрены два ручных зацепа и возможности регулировки их положения.

Для удобства выполнения работ платформу с закрепленной шиной можно повернуть и установить практически в любом удобном положении.

Борторасширитель можно надежно закрепить к опорной поверхности.

Гарантия 6 месяцев

| ХАРАКТЕРИСТИКИ ТОВАРА | |
|-----------------------|------------------|
| Высота профиля шины | ≤ 178 мм |
| Ширины шины | до 350 мм |
| Диаметр шины | < 1000 мм |
| Вес нетто/брутто | 27,5/41 кг |
| Упаковка | 540*380*1 080 мм |



QD-4 Борторасширитель переносной с пневматическим приводом

Борторасширитель предназначен для разведения бортов шин и обеспечения удобства доступа к внутренней поверхности шины для ее ремонта. Является компактным, удобным переносным устройством и предназначен для использования на верстаке, рабочем столе или любой другой поверхности, на которую может быть установлена ремонтируемая шина. Использовать очень просто – управление осуществляется джойстиком, который устанавливается в одно из двух положений.

Гарантия 6 месяцев

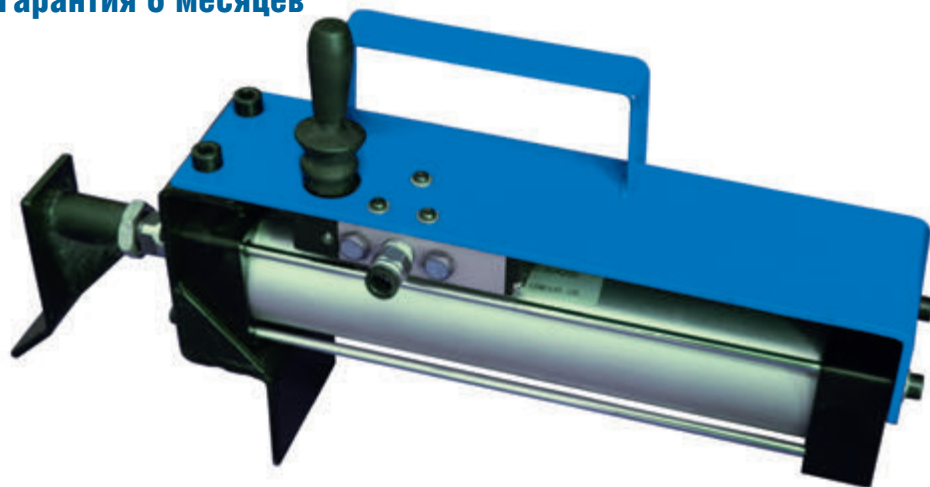

| ХАРАКТЕРИСТИКИ ТОВАРА | |
|--------------------------|---------------|
| Ширина профиля шины | 110 – 310 мм |
| Рабочее давление воздуха | >0,4 МПа |
| Вес нетто/брутто | 3,5/4 кг |
| Упаковка | 450*80*210 мм |

QD-52 Борторасширитель с пневматическим приводом

Борторасширитель с пневматическим приводом для шин с шириной профиля до 30,5 см. Крючок может быть зафиксирован на трех различных уровнях и может регулироваться для точной посадки шин. Превосходная пневматическая ножная система позволяет поддерживать груз в любом месте во время выполнения работ без утечки воздуха все 24 часа. С помощью кнопки регулировки можно устанавливать давление в пневмосистеме.

Гарантия 6 месяцев



| ХАРАКТЕРИСТИКИ ТОВАРА | |
|--------------------------|------------------|
| Ширина профиля шины | ≤ 305 мм |
| Ширина отбортовки | до 350 мм |
| Рабочее давление воздуха | 0.8 – 1.0 МПа |
| Вес нетто/брутто | 65/80 кг |
| Упаковка | 610*630*1 020 мм |



ОБОРУДОВАНИЕ ДЛЯ ЗАМЕНЫ МАСЛА



Надежно и просто
AE&T
Automotive Equipment & Tools



WWW.AET-AUTO.RU

HG-32026 Установка маслораздаточная ручная

Установка маслораздаточная ручная HG-32026 представляет собой резервуар емкостью 30 литров на колесах с воронкой для заливки масла и ручным насосом для заправки маслом агрегатов автомобиля. Применима для раздачи любых типов машинных масел и масел для коробок передач. Простой маслораздаточный пистолет без счетчика, ручной насос и небольшой резервуар делают ее самой дешевой среди маслораздаточных установок. Высокое качество изготовления установки:

- толстое железо резервуара с ребрами жесткости,
- большие колеса,
- лоток для инструмента.

Установка выглядит изящно и с ней удобно и просто работать.



Гарантия 6 месяцев

| ХАРАКТЕРИСТИКИ ТОВАРА | |
|---------------------------|----------------|
| Объем резервуара | 30 литров |
| Рабочее давление | 6 – 8 бар |
| Давление на сливе | 0,6 – 0,8 бар |
| Длина раздаточного шланга | 1300 мм |
| Вес нетто/брутто | 13,5 / 15 кг |
| Упаковка | 370*360*920 мм |

HG-33026 Установка маслораздаточная пневматическая

Установка маслораздаточная пневматическая HG-33026 представляет собой резервуар емкостью 30 литров на колесах с воронкой для заливки масла и пневматическим насосом для заправки маслом агрегатов автомобиля. Простой маслораздаточный пистолет без счетчика, насос с приводом от обычного гаражного компрессора и небольшой резервуар делают ее одной из самых дешевых среди маслораздаточных установок. Высокое качество изготовления установки:

- толстое железо резервуара с ребрами жесткости,
- большие колеса,
- лоток для инструмента.

Установка выглядит изящно и с ней удобно и просто работать.



Гарантия 6 месяцев

| ХАРАКТЕРИСТИКИ ТОВАРА | |
|---------------------------|-----------------------------------|
| Объем резервуара | 30 литров |
| Давление сжатого воздуха | 6 – 8 бар |
| Давление на сливе | 0,6 – 0,8 бар |
| Длина раздаточного шланга | 1300 мм |
| Вес нетто/брутто | 15,8 / 18 кг |
| Упаковка | 370*360*920 мм/ 270*270*580 мм |

НС-3026 Установка для замены масла пневматическая

Надежная система для извлечения отработанных жидкостей через щуп. Установка оснащена большим количеством щупов из различных материалов и различного диаметра, а также стальным защитным держателем щупов для предотвращения их повреждения. Применяется для автомобилей и грузовиков, лодок и других небольших двигателей и агрегатов

Гарантия 6 месяцев



специальные щупы разного диаметра для отсоса масла

| ХАРАКТЕРИСТИКИ ТОВАРА | |
|--------------------------|-----------------|
| Объем резервуара | 30 литров |
| Давление сжатого воздуха | 6 – 8 бар |
| Давление на сливе | 0,6 – 0,8 бар |
| Расход сжатого воздуха | 150 л/мин |
| Количество щупов | 6 штук |
| Вес нетто/брутто | 13,5/15 кг |
| Упаковка | 370*360*920 мм/ |



НС-3027 Установка для замены масла пневматическая с мерной колбой

Надежная система для извлечения отработанных жидкостей через щуп с мерной колбой. Установка оснащена большим количеством щупов из различных материалов и различного диаметра, а также стальным защитным держателем щупов для предотвращения их повреждения. Применяется для автомобилей и грузовиков, лодок и других небольших двигателей и агрегатов.

Гарантия 6 месяцев

| ХАРАКТЕРИСТИКИ ТОВАРА | |
|--------------------------|----------------------------------|
| Объем резервуара | 30 литров |
| Объем мерной колбы | 9 литров |
| Давление сжатого воздуха | 6 – 8 бар |
| Давление на сливе | 0,6 – 0,8 бар |
| Расход сжатого воздуха | 150 л/мин |
| Количество щупов | 6 штук |
| Вес нетто/брутто | 15,8/18 кг |
| Упаковка | 370*360*920 мм 255*255*540 мм |



HC-2181 Установка для слива масла

Установка для слива масла HC-2181 оснащена подъемной ванной для аккуратного слива масла из агрегатов автомобиля. Указатель уровня масла в резервуаре установки позволяет контролировать объем масла в резервуаре. Большие колеса позволяют легко перемещать установку.



Гарантия 6 месяцев

| ХАРАКТЕРИСТИКИ ТОВАРА | |
|-------------------------------------|------------------|
| Объем резервуара | 76 литров |
| Объем ванны для масла | 16 литров |
| Максимальная высота ванны для масла | 1 800 мм |
| Вес нетто/брутто | 21/24 кг |
| Упаковка | 490*440*1 000 мм |

HC-2185 Установка для замены и слива масла

Мобильная установка для замены и слива масла HC-2185 предназначена для откачки отработанных жидкостей из агрегатов автомобиля при помощи комплекта гибких зондов. Также имеет подъемную ванну для аккуратного слива масла и указатель уровня масла в резервуаре установки.



Гарантия 6 месяцев

| ХАРАКТЕРИСТИКИ ТОВАРА | |
|-------------------------------------|------------------|
| Объем резервуара | 76 литров |
| Объем ванны для масла | 16 литров |
| Давление сжатого воздуха | 6 – 8 бар |
| Давление на сливе | 0,6 – 0,8 бар |
| Расход сжатого воздуха | 150 л/мин |
| Максимальная высота ванны для масла | 1 800 мм |
| Количество щупов | 6 штук |
| Вес нетто/брутто | 22/25,5 кг |
| Упаковка | 490*440*1 000 мм |

HC-2197 Установка для замены и слива масла с мерной колбой

Мобильная установка для замены и слива масла HC-2197 предназначена для откачки отработанных жидкостей из агрегатов автомобиля при помощи комплекта гибких зондов. Также имеет мерную колбу и подъемную ванну для аккуратного слива масла и указатель уровня масла в резервуаре установки.



Гарантия 6 месяцев

| ХАРАКТЕРИСТИКИ ТОВАРА | |
|-------------------------------------|------------------------------------|
| Объем резервуара | 76 литров |
| Объем мерной колбы | 9 литров |
| Объем ванны для масла | 16 литров |
| Давление сжатого воздуха | 6 – 8 бар |
| Давление на сливе | 0,6 – 0,8 бар |
| Расход сжатого воздуха | 150 л/мин |
| Максимальная высота ванны для масла | 1 800 мм |
| Количество щупов | 6 штук |
| Вес нетто/брутто | 22/25,5 кг |
| Упаковка | 490*440*1 000 мм 255*255*540 мм |

HG-68012F Нагнетатель густой смазки с ножным приводом

Нагнетатель густой смазки предназначен для подачи консистентной (густой) смазки в смазываемые узлы и механизмы. Нагнетатель представляет собой вертикальный резервуар емкостью 13 кг с ножным насосом, ручкой для переноски, с длинным шлангом и смазочным пистолетом для подачи смазки. Является экономичным и, за счет применения ножного привода, очень удобным решением.

Гарантия 6 месяцев



| ХАРАКТЕРИСТИКИ ТОВАРА | |
|---------------------------|----------------|
| Вместимость резервуара | 13 кг |
| Давление смазки на выходе | 300 – 350 бар |
| Длина шланга 1/4" | 2,5 м |
| Габаритные размеры | 370*350*780 мм |
| Вес нетто/брутто | 10/11 кг |
| Упаковка | 400*310*820 мм |

HG-68012M Нагнетатель густой смазки с ручным приводом

Нагнетатель густой смазки предназначен для оперативной раздачи густой смазки на автосервисном предприятии. Нагнетатель представляет собой ручное мобильное устройство с вертикально расположенным резервуаром, крышкой, длинным шлангом и смазочным пистолетом с удобной рукояткой. Использование этого устройства значительно упрощает обслуживание узлов автомобиля. Высокая точностью дозирования смазки за счет использования вентиля на смазочном пистолете.

Гарантия 6 месяцев



| ХАРАКТЕРИСТИКИ ТОВАРА | |
|---------------------------------------|----------------|
| Вместимость резервуара | 13 кг |
| Давление смазки на выходе 300–400 бар | 9 литров |
| Шланг пистолета | 2,5м 1/4" |
| Вес нетто/брутто | 10/11 кг |
| Упаковка | 400*310*820 мм |

HG-68213M Нагнетатель густой смазки пневматический

Этот солидолонагнетатель предназначен для раздачи густых смазок под высоким давлением. Эта модель осуществляет раздачу густой и пластичной смазки с помощью пневматического насоса. В конструкцию изделия входят: бак, насосный агрегат, раздаточный рукав, пистолет, пневмопривод и транспортировочные колеса. Солидолонагнетатель может использоваться в работе как автотранспортных, так и промышленных или железнодорожных предприятий. Его применение способствует повышению производительности труда и сокращению затрат автопредприятий.

Главные достоинства солидолонагнетателя:

- универсальность;
- компактность и малый вес;

- надежная и долговечная конструкция;
- наличие системы контроля давления;
- наличие защиты от повышенного давления и от протекания смазки;
- безопасность использования;
- удобство применения.

Гарантия 6 месяцев



| ХАРАКТЕРИСТИКИ ТОВАРА | |
|---------------------------|----------------|
| Вместимость резервуара | 13 кг |
| Давление воздуха на входе | 6–8 бар |
| Давление смазки на выходе | 300–400 бар |
| Скорость подачи смазки | 0 – 0.85 л/мин |
| Шланг пистолета | 2.5м 1/4" |
| Вес нетто/брутто | 15/16 кг |
| Упаковка | 400*310*850 мм |

HG-68213S Нагнетатель густой смазки пневматический из нержавеющей стали

Нагнетатель используется для раздачи густых смазок типа солидола под высоким давлением. Данная модель осуществляет раздачу густой и пластичной смазки с помощью пневматического насоса. В конструкцию изделия входят: бак, насосный агрегат, раздаточный рукав, пистолет, пневмопривод и транспортировочные колеса. Солидолонагнетатель может использоваться в работе как автотранспортных, так и промышленных или железнодорожных предприятий. Его применение способствует повышению производительности труда и сокращению затрат автопредприятий.

Главные достоинства:

- универсальность;
- компактность и малый вес;
- надежная и долговечная конструкция;

- наличие системы контроля давления;
- наличие защиты от повышенного давления и от протекания смазки;
- безопасность использования;
- удобство применения.

Нагнетатель оборудован резервуаром из нержавеющей стали, что предохраняет его от быстрой коррозии и существенно увеличивает срок его службы.

Гарантия 6 месяцев



| ХАРАКТЕРИСТИКИ ТОВАРА | |
|---------------------------|----------------|
| Вместимость резервуара | 13 кг |
| Давление воздуха на входе | 6–8 бар |
| Давление смазки на выходе | 300–400 бар |
| Скорость подачи смазки | 0 – 0,85 л/мин |
| Шланг пистолета | 2,5м 1/4" |
| Вес нетто/брутто | 15/16 кг |
| Упаковка | 400*310*850 мм |

Нагнетатели густой смазки пневматические

Нагнетатель применяется для подачи консистентных смазок к узлам автомобиля. При эксплуатации нагнетателя густой смазки используют сжатый воздух. Нагнетатель состоит из насоса для подачи смазки, пистолета, шланга высокого давления, быстросменного соединителя, передвижной емкости для хранения смазки.

HG-68212

НОВИНКА



Гарантия 6 месяцев

| ХАРАКТЕРИСТИКИ ТОВАРА | |
|---------------------------|----------------|
| Объем резервуара | 12 кг |
| Давление воздуха на входе | 6 – 8 бар |
| Давление смазки на выходе | 300 – 400 бар |
| Скорость подачи смазки | 0,85 л/мин |
| Вес нетто/брутто | 18/19 кг |
| Габаритные размеры | 320*360*840 мм |

HG-68230

НОВИНКА



Гарантия 6 месяцев

| ХАРАКТЕРИСТИКИ ТОВАРА | |
|---------------------------|----------------|
| Объем резервуара | 30 кг |
| Давление воздуха на входе | 6 – 8 бар |
| Давление смазки на выходе | 300 – 400 бар |
| Скорость подачи смазки | 0,85 л/мин |
| Вес нетто/брутто | 19/20 кг |
| Габаритные размеры | 365*365*840 мм |

HG-68245

НОВИНКА



Гарантия 6 месяцев

| ХАРАКТЕРИСТИКИ ТОВАРА | |
|---------------------------|----------------|
| Объем резервуара | 45 кг |
| Давление воздуха на входе | 6 – 8 бар |
| Давление смазки на выходе | 300 – 400 бар |
| Скорость подачи смазки | 0,85 л/мин |
| Вес нетто/брутто | 21/22 кг |
| Габаритные размеры | 400*400*840 мм |

Нагнетатель густой смазки

Пневматические нагнетатели густой смазки HG-77020, HG-77060 и HG-77220 AE&T предназначены для подачи консистентной смазки (солидола) из стандартной бочки емкостью 16–30кг, 50–60кг или 180–220кг соответственно, в смазываемые узлы под давлением до 350–400 атмосфер.

Только для профессионального использования. Не комплектуется тележкой для перевозки бочки.

HG-77020



Гарантия 6 месяцев

| ХАРАКТЕРИСТИКИ ТОВАРА | |
|------------------------|----------------|
| Для бочки (вес смазки) | 16 – 30 кг |
| Крышка для бочки | 310 мм |
| Пресс-пластина | 310 мм |
| Скорость подачи смазки | 800 гр/мин |
| Давление на выходе тах | 350 – 400 бар |
| Привод | Пневматический |
| Рабочее давление | 5 – 8 бар |
| Шланг | 1/4" 4м |

HG-77060



Гарантия 6 месяцев

| ХАРАКТЕРИСТИКИ ТОВАРА | |
|------------------------|----------------|
| Для бочки (вес смазки) | 50 – 60 кг |
| Крышка для бочки | 420 мм |
| Пресс-пластина | 400 мм |
| Скорость подачи смазки | 800 гр/мин |
| Давление на выходе тах | 350 – 400 бар |
| Привод | Пневматический |
| Рабочее давление | 5 – 8 бар |
| Шланг | 1/4" 4м |

HG-77220



Гарантия 6 месяцев

| ХАРАКТЕРИСТИКИ ТОВАРА | |
|------------------------|----------------|
| Для бочки (вес смазки) | 180 – 220 кг |
| Крышка для бочки | 600 мм |
| Пресс-пластина | 585 мм |
| Скорость подачи смазки | 800 гр/мин |
| Давление на выходе тах | 350 – 400 бар |
| Привод | Пневматический |
| Рабочее давление | 5 – 8 бар |
| Шланг | 1/4" 4м |

GS-432 Приспособление для замены тормозной жидкости

Устройство предназначено для удаления и замены жидкости в большинстве типов и моделей тормозных систем автомобилей, а также удаление воздуха из тормозной системы. Благодаря специальной конструкции исключено попадание воздуха в тормозную систему автомобиля. Манометр обеспечивает визуальный контроль. Для управления установкой не требуется специальных навыков.

Гарантия 6 месяцев

КОНСТРУКЦИЯ ПРИСПОСОБЛЕНИЯ ИСКЛЮЧАЕТ ПОПАДАНИЕ ВОЗДУХА В ТОРМОЗНУЮ СИСТЕМУ

| ХАРАКТЕРИСТИКИ ТОВАРА | |
|--------------------------|----------------|
| Емкость резервуара | 6 литров |
| Давление сжатого воздуха | 0,7 – 2,8 бар |
| Расход воздуха | 150 л/мин |
| Шланг 1/2" | 3,5 м |
| Вес нетто/брутто | 9/11 кг |
| Упаковка | 500*470*550 мм |



Емкость резервуара 6 литров



В КОМПЛЕКТЕ НАБОР ПЕРЕХОДНИКОВ ДЛЯ ТОРМОЗНЫХ ЦИЛИНДРОВ В ПЛАСТМАССОВОМ КЕЙСЕ И ДВЕ БУТЫЛИ ДЛЯ СЛИВА ТОРМОЗНОЙ ЖИДКОСТИ

GS-452 Приспособление для замены тормозной жидкости

Устройство предназначено для удаления и замены жидкости в большинстве типов и моделей тормозных систем автомобилей, а также удаление воздуха из тормозной системы. Благодаря специальной конструкции исключено попадание воздуха в тормозную систему автомобиля. Манометр обеспечивает визуальный контроль. Для управления установкой не требуется специальных навыков.

Гарантия 6 месяцев



Емкость резервуара 10 литров

| ХАРАКТЕРИСТИКИ ТОВАРА | |
|--------------------------|----------------|
| Емкость резервуара | 10 литров |
| Давление сжатого воздуха | 0,7 – 2,8 бар |
| Расход воздуха | 150 л/мин |
| Шланг 1/2" | 3,5 м |
| Вес нетто/брутто | 12/13 кг |
| Упаковка | 400*310*850 мм |

Аксессуары

НС/Г Колба для отсоса масла

Визуально контролировать количество и качество сливаемого масла позволяет использование колбы НС/Г. Десятилитровая колба для отсоса масла рассчитана на профессиональное применение на станциях технического обслуживания, в автосервисах и других автотранспортных предприятиях. Колба рассчитана на применение при температуре масла до 65 градусов.

**Объем
10 литров**



| ХАРАКТЕРИСТИКИ ТОВАРА | |
|-----------------------|----------------|
| Объем | 10 литров |
| Температура масла | < 60 С |
| Вес нетто/брутто | 3,8/4,5 кг |
| Упаковка | 270*270*580 мм |

НГ-68Г Пистолет для пневматического нагнетателя густой смазки

Пистолет предназначен для использования с пневматическими нагнетателями смазки НГ-68213М и НГ-68213С. Вход 1/4".

Гарантия на аксессуары 6 месяцев

НС/Р Щупы для отсоса масла

Комплект щупов для установок НС-3026, НС-3027, НС-2185, НС-2197. Комплект подходит практически ко всем известным отечественным и импортным автомобилям.

| ХАРАКТЕРИСТИКИ ТОВАРА | |
|-----------------------|-----------|
| Количество | 6 штук |
| ф5*800мм (медь) | 1.9 л/мин |
| ф6*800мм (медь) | 3.7 л/мин |
| ф5*800мм (ПВХ) | 1.0 л/мин |
| ф6*800мм (ПВХ) | 2.0 л/мин |
| ф8*800мм (ПВХ) | 6.5 л/мин |
| ф7*1000мм (ПВХ) | 3.7 л/мин |



НОВИНКА

Пистолеты маслораздаточные с функцией контроля

GG-7023

| ХАРАКТЕРИСТИКИ ТОВАРА | |
|-------------------------------|--------------|
| Скорость подачи масла | 1 – 30 л/мин |
| Точность измерения | 5% |
| Максимальное рабочее давление | 70 бар |
| Минимальное рабочее давление | 3 бар |
| Входной разъем поворотный | G1/2"BSP/NPT |
| Вход/выход измерителя | G1/2"BSP/NPT |
| Диаметр внутренний | 10мм |
| Питание (батарейки AA) | 3В |



НОВИНКА

GG-8023

| ХАРАКТЕРИСТИКИ ТОВАРА | |
|-------------------------------|--------------|
| Скорость подачи масла | 1 – 30 л/мин |
| Точность измерения | 5% |
| Повторяемость | 0.2% |
| Максимальное рабочее давление | 70 бар |
| Минимальное рабочее давление | 3 бар |
| Входной разъем поворотный | 1/2"BSP/NPT |
| Вход/выход измерителя | 1/2"BSP/NPT |
| Диаметр внутренний 10мм | 10мм |
| Питание (батарейки AA) | 3В |



НОВИНКА

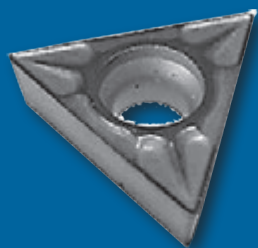

ДОПОЛНИТЕЛЬНОЕ ОБОРУДОВАНИЕ



Надежно и просто
AE&T
Automotive Equipment & Tools



WWW.AET-AUTO.RU

FM-350A Пеногенератор 50 л

Совершенно новая модель пеногенератора FM-350A в линейке продуктов AE&T. Необходимо залить в резервуар 40 литров воды и 500–600мл (не менее 350мл) концентрата шампуня и получится качественная пена. Для получения еще большего количества пены необходимо добавить больше шампуня или использовать более концентрированный шампунь. Пеногенератор комплектуется длинным пистолетом с удобной рукояткой. Качественная окраска, толстое железо резервуара, большие пластиковые колеса – все это обеспечивает долгий срок службы пеногенератора. Резервуар емкостью 50 литров с предохранительным клапаном. Работает от стандартного компрессора. Оптимальное давление воздуха на входе 1.5–2 атм.



ХАРАКТЕРИСТИКИ ТОВАРА

| | |
|--------------------------------------------------|----------------|
| Объем резервуара | 50 литров |
| Рабочее давление | 1 – 2 бар |
| Максимальное давление предохранительного клапана | 3 бар |
| Вес нетто/брутто | 10/11,5 кг |
| Упаковка | 380*380*810 мм |

Гарантия 6 месяцев

3380 Разбрызгиватель

Разбрызгиватель 3380 предназначен для нанесения на поверхность автомобиля любых жидких материалов. Он применяется для работы с антикоррозийными и другим жидкостями. Для повышения производительности труда и удобства исполнителей устройство оборудовано пластиковой воронкой, манометром и длинным шлангом. Обеспечить безопасность труда персонала помогает наличие в конструкции оборудования предохранительного клапана.

Основные преимущества разбрызгивателя 3380:

- удобство и безопасность применения,
- возможность использования с разными типами жидких материалов,
- длительный срок эксплуатации.

Гарантия 6 месяцев



ХАРАКТЕРИСТИКИ ТОВАРА

| | |
|--------------------|----------------|
| Емкость резервуара | 70 литров |
| Вес нетто/брутто | 16/18 кг |
| Упаковка | 400*400*800 мм |

FM-350B Пеногенератор высокого давления 50 л

Новая модель пеногенератора ВЫСОКОГО ДАВЛЕНИЯ FM-350B в линейке продуктов AE&T. За счет высокого давления пеногенератор использует меньше пены и является более экономичным оборудованием, чем его аналоги. Резервуар емкостью 50 литров с предохранительным клапаном. Работает от стандартного компрессора. Рабочее давление воздуха 6–8 бар.



Основные преимущества разбрызгивателя:

- Высокое давление
- Рабочее давление: 6–8 бар

Гарантия 6 месяцев

ХАРАКТЕРИСТИКИ ТОВАРА

| | |
|--------------------------------------------------|----------------|
| Объем резервуара | 50 литров |
| Максимальное давление предохранительного клапана | 8 бар |
| Вес нетто/брутто | 18.5/20 кг |
| Упаковка | 410*450*800 мм |

TT-300 Генератор азота для легковых и малых грузовых автомобилей

Генератор азота используется в автосервисных центрах.

Стандартный комплект включает в себя:

- 2 шланга
- вакуум-генератор
- устройство для накачки шин

Опционально: высокоточный фильтр для отделения воды/масляного пара, фильтр автоматического слива воды.

Гарантия 6 месяцев



| ХАРАКТЕРИСТИКИ ТОВАРА | |
|------------------------------------|---------------------------------------|
| Производительность | 40 – 50 л/мин |
| Степень очистки азота | 95 – 99% |
| Вместимость резервуара для азота | 50 л |
| Напряжение питания | 220 В/1ф |
| Давление воздуха на входе | 9 – 10 бар |
| Давление азота на выходе | 1 – 6 бар |
| Рекомендуемый воздушный компрессор | 5,5 – 7,5 кВт, 10 бар, 1 – 1,5 м3/мин |
| Вес нетто/брутто | 75/79 кг |
| Упаковка | 590*470*1 310 мм |

TT-360 Генератор азота для легковых и малых грузовых автомобилей

Генератор азота используется в автосервисных центрах для накачки шин азотом вместо воздуха.

Стандартный комплект включает в себя:

- 1 шланг

Гарантия 6 месяцев

| ХАРАКТЕРИСТИКИ ТОВАРА | |
|------------------------------------|---------------------------------------|
| Производительность | 60 – 70 л/мин |
| Степень очистки азота | 95 – 99% |
| Вместимость резервуара для азота | 70 л |
| Напряжение питания | 220 В/1ф |
| Давление воздуха на входе | 9 – 10 бар |
| Давление азота на выходе | 6 – 8 бар |
| Рекомендуемый воздушный компрессор | 5,5 – 7,5 кВт, 10 бар, 1 – 1,5 м3/мин |
| Вес нетто/брутто | 95/100,5 кг |
| Упаковка | 690*470*1 310 мм |



ПРЕИМУЩЕСТВА ИСПОЛЬЗОВАНИЯ АЗОТА:

1. УЛУЧШЕНИЕ АМОРТИЗАЦИИ КОЛЕС И СНИЖЕНИЕ НАГРУЗКИ НА ПОДВЕСКУ АВТОМОБИЛЯ.
2. ПОВЫШЕНИЕ РАБОТСПОСОБНОСТИ КОЛЕС ПРИ ПОВЫШЕННЫХ НАГРУЗКАХ И ТЕМПЕРАТУРАХ.
3. УМЕНЬШЕНИЕ ИЗНОСА ШИН И ОБЕСПЕЧЕНИЕ ЕГО РАВНОМЕРНОСТИ.
4. БОЛЕЕ НИЗКИЙ РАСХОД ТОПЛИВА.
5. УЛУЧШЕНИЕ УПРАВЛЯЕМОСТИ АВТОМОБИЛЯ.
6. ИСКЛЮЧЕНИЕ ПРОЦЕССОВ ОКИСЛЕНИЯ МЕТАЛЛОКОРДА ШИНЫ И МАТЕРИАЛА ДИСКА.
7. УМЕНЬШЕНИЕ ВЕРОЯТНОСТИ ПОВРЕЖДЕНИЯ ДИСКА ПРИ ПОПАДАНИИ В ЯМУ, НАЕЗДЕ НА БОРДЮР И ПР.

AM-8700M Станок для проточки тормозных дисков без снятия с автомобиля

Станок предназначен для проточки тормозных дисков непосредственно на автомобиле. Точность позиционирования реза настолько велика, что позволяет снять слой материала толщиной с человеческий волос. При этом существенно улучшаются управляемость автомобиля и его тормозные характеристики, а срок службы тормозных дисков не только не уменьшится, но даже увеличится за счет более полного контакта тормозных дисков и колодок. Станок удобен именно тем, что позволяет протачивать тормозные диски, не снимая их с автомобиля, что существенно экономит время.

Гарантия 12 месяцев

| ХАРАКТЕРИСТИКИ ТОВАРА | |
|--------------------------------------------|------------------|
| Толщина диска | 6 – 40 мм |
| Максимальный диаметр диска | 400 мм |
| Точность настройки головки | 0,005 мм |
| Скорость подачи | 8,5 мм/мин |
| Напряжение питания | 220В, 450Вт |
| Рабочая высота min/max | 0,78/1,2 м |
| Скорость вращения | 150 об/мин |
| Рабочий диапазон температур | -5С до +35С |
| Точность вращения | ≤ 0,005 мм |
| Биение тормозного диска | ≤ 0,005 мм |
| Изменение толщины тормозного диска | 0,005 – 0,01мм |
| Шероховатость поверхности тормозного диска | Ra 1,5 – 2,0 мкм |
| Нетто/брутто | 70/73 кг |
| Упаковка | 1 100*530*340 мм |



AM-983M Станок для проточки тормозных дисков со снятием и без снятия с автомобиля

Станок AM-983 оборудован модулем проточки тормозных дисков, не установленных на автомобиль, что позволяет провести проточку до установки дисков и высвободить подъемник.

Гарантия 12 месяцев

| ХАРАКТЕРИСТИКИ ТОВАРА | |
|--------------------------------------------|-----------------------------------|
| Толщина диска | 6 – 40 мм |
| Максимальный диаметр диска | 500 мм |
| Точность настройки головки | 0,005 мм |
| Скорость подачи | 8,5 мм/мин |
| Напряжение питания | 220В, 450Вт |
| Рабочая высота min/max | 0,78/1,2м |
| Скорость вращения | 150 об/мин |
| Рабочий диапазон температур | -5С до +35С |
| Точность вращения | ≤ 0,005 мм |
| Биение тормозного диска | ≤ 0,005мм |
| Изменение толщины тормозного диска | 0,005 – 0,01мм |
| Шероховатость поверхности тормозного диска | Ra 1,5 – 2,0 мкм |
| Нетто/брутто | 98/117 кг |
| Упаковка | 860*480*450 мм/ 910*510*310 мм |



HP-6A Установка для проверки форсунок (одновременно 6) с встроенной ультразвуковой очисткой

Устройство для проверки и очистки форсунок с микропроцессором и технологией ультразвуковой очистки. Проверка атомизации форсунки, распылительной способности и однородности, и утечек с имитацией различных видов условий работы двигателя. Очистка при помощи установки для ультразвуковой очистки с таймером и переключателем, не снимая их с автомобиля, что существенно экономит время.



Гарантия 6 месяцев

| ХАРАКТЕРИСТИКИ ТОВАРА | |
|---------------------------------|--------------------------------|
| Давление | 0 – 6,4 кг/кв.см |
| Импульсы форсунки | 0 – 9 950 импульсов с шагом 50 |
| Рабочая частота форсунки | 0 – 9 950 импульсов с шагом 50 |
| Ширина импульсов форсунки (ИМВ) | 0 – 20 мс с приращением 0,1 мс |
| Одновременное обслуживание | 2 – 6 форсунок |
| Напряжение питания | (200 Вт)220В/1ф |
| Вес нетто/брутто | 22/24 кг |
| Упаковка | 560*540*580 мм |

HP-6B Установка для проверки форсунок (одновременно 6) HP-6B с выносной ультразвуковой очисткой

Устройство для проверки и очистки форсунок с микропроцессором и технологией ультразвуковой очистки. Проверка атомизации форсунки, распылительной способности и однородности, и утечек с имитацией различных видов условий работы двигателя. Очистка при помощи установки для ультразвуковой очистки с таймером и переключателем.



Гарантия 6 месяцев

| ХАРАКТЕРИСТИКИ ТОВАРА | |
|---------------------------------|--------------------------------|
| Давление | 0 – 6,4 кг/кв.см |
| Импульсы форсунки | 0 – 9 950 импульсов с шагом 50 |
| Рабочая частота форсунки | 0 – 9 950 импульсов с шагом 50 |
| Ширина импульсов форсунки (ИМВ) | 0 – 20 мс с приращением 0,1 мс |
| Одновременное обслуживание | 2 – 6 форсунок |
| Напряжение питания | (200 Вт)220В/1ф |
| Вес нетто/брутто | 25/27 кг |
| Упаковка | 560*540*580 мм |



Аксессуары

AM-SB Резец для проточки дисков

Специальный резец из особо прочной стали для станков для проточки тормозных дисков моделей AM-983M и AM-8700M.

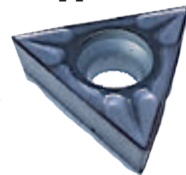

RSM-M Набор пресс-форм для станка для правки дисков

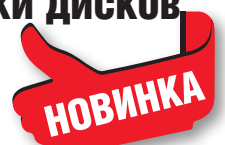

Гарантия на аксессуары 6 месяцев

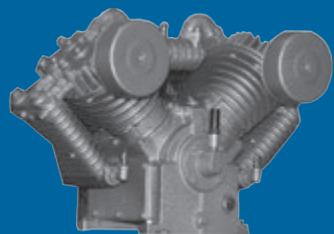

КОМПРЕССОРЫ



Надежно и просто
AET
Automotive Equipment & Tools



WWW.AET-AUTO.RU

СБ4/С–100АВ.360А Компрессор поршневой

Самое популярное решение для небольшого автосервиса или шиномонтажной мастерской. Производительность и объем ресивера позволяют обслуживать один шиномонтажный пост с гайковертом.

Компрессорный блок ФИАК (Италия).

- Надежная конструкция и долгий срок службы.
- Горизонтальный ресивер.
- Манометр.
- Регулятор давления.
- Колеса для транспортировки.
- Защита от перегрузки.

Гарантия 12 месяцев



| ХАРАКТЕРИСТИКИ ТОВАРА | |
|--------------------------------|--------------------|
| Производительность | 360 л/мин |
| Объем ресивера | 100 литров |
| Мощность двигателя (220В/380В) | 2.2 кВт |
| Тип компрессора | Поршневой масляный |
| Тип привода | Ременной |
| Рабочее давление | 10 атм |
| Количество цилиндров | 2/1 |
| Уровень шума | <76 Дб |
| Выход | 1/4" |
| Вес нетто/брутто | 75 кг |
| Упаковка | 1 150*490*850 мм |

СБ4/С–100ЛВ.30 Компрессор поршневой

Самое оптимальное решение для автосервиса и шиномонтажной мастерской любого уровня.

- Горизонтальный ресивер.
- Манометр.
- Колеса для транспортировки.
- Защита от перегрузки.

Гарантия 12 месяцев



| ХАРАКТЕРИСТИКИ ТОВАРА | |
|--------------------------------|--------------------|
| Производительность | 420 л/мин |
| Объем ресивера | 100 литров |
| Мощность двигателя (220В/380В) | 2.2 кВт |
| Тип компрессора | Поршневой масляный |
| Тип привода | Ременной |
| Рабочее давление | 10 атм |
| Количество цилиндров | 2 |
| Уровень шума | <76 Дб |
| Выход | 1/4" |
| Вес нетто/брутто | 88/93 кг |
| Упаковка | 1 150*560*1 000 мм |

СБ4/С–100LB.30А Компрессор поршневой

Оптимальное решение небольшого для автосервиса или шиномонтажной мастерской на один пост с шиномонтажным станком и одним гайковертом. Работает даже при пониженном напряжении!

- Горизонтальный ресивер.
- Манометр.
- Колеса для транспортировки.
- Защита от перегрузки.

Гарантия 12 месяцев



| ХАРАКТЕРИСТИКИ ТОВАРА | |
|--------------------------------|--------------------|
| Производительность | 420 л/мин |
| Объем ресивера | 100 литров |
| Мощность двигателя (220В/380В) | 2.2 кВт |
| Тип компрессора | Поршневой масляный |
| Тип привода | Ременной |
| Рабочее давление | 10 атм |
| Количество цилиндров | 2 |
| Уровень шума | <76 Дб |
| Выход | 1/4" |
| Вес нетто/брутто | 90/95 кг |
| Упаковка | 1 150*560*1 000 мм |

СБ4/С–100LB.40 Компрессор поршневой

Хорошее долгосрочное решение для небольшого автосервиса. Относительно небольшой ресивер и довольно мощный компрессорный блок с хорошим ресурсом.

- Горизонтальный ресивер.
- Манометр.
- Регулятор давления.
- Колеса для транспортировки.
- Защита от перегрузки.

Гарантия 12 месяцев



| ХАРАКТЕРИСТИКИ ТОВАРА | |
|---------------------------|--------------------|
| Производительность | 580 л/мин |
| Объем ресивера | 100 л |
| Мощность двигателя (380В) | 3 кВт |
| Тип компрессора | Поршневой масляный |
| Тип привода | Ременной |
| Рабочее давление | 10 атм |
| Количество цилиндров | 3 |
| Уровень шума | <76 дб |
| Выход | 1/2" + 1/4" |
| Вес нетто/брутто | 100/105 кг |
| Упаковка | 1 130*500*880 мм |

СБ4/С–200LB.40 Компрессор поршневой

Хорошее решение для автосервиса или шиномонтажной мастерской на 1–2 поста. Производительность и объем ресивера позволяют обслуживать 2 шиномонтажных поста с гайковертами при интенсивной загрузке.

- Горизонтальный ресивер.
- Манометр.
- Регулятор давления.
- Колеса для транспортировки.
- Защита от перегрузки.

Гарантия 12 месяцев



| ХАРАКТЕРИСТИКИ ТОВАРА | |
|-------------------------------|--------------------|
| Производительность | 530 л/мин |
| Объем ресивера | 200 литров |
| Мощность двигателя (380В) | 3 кВт |
| Тип компрессора | Поршневой масляный |
| Тип привода | Ременной |
| Рабочее давление | 10 атм |
| Количество цилиндров/ступеней | 3/1 |
| Уровень шума | <76 дБ |
| Выход | 1/2" + 1/4" |
| Вес нетто/брутто | 140/214 кг |
| Упаковка | 1 460*640*1 150 мм |

СБ4/Ф–270LB.75 Компрессор поршневой

Мощный компрессор с большим ресивером и высокой производительностью для много постового сервиса или шиномонтажной мастерской.

- Горизонтальный ресивер.
- Манометр.
- Колеса для транспортировки.
- Защита от перегрузки.

Гарантия 12 месяцев



| ХАРАКТЕРИСТИКИ ТОВАРА | |
|---------------------------|--------------------|
| Производительность | 950 л/мин |
| Объем ресивера | 270 л |
| Мощность двигателя (380В) | 5.5 кВт |
| Тип компрессора | Поршневой масляный |
| Тип привода | Ременной |
| Рабочее давление | 10 атм |
| Количество цилиндров | 3 |
| Уровень шума | <76 Дб |
| Выход | 1/2" +1/4" |
| Вес нетто/брутто | 195/275 кг |
| Упаковка | 1 650*510*1 150 мм |

СБ4/Ф–500LB.75 Компрессор поршневой

Оснащен компрессорной головкой с тремя цилиндрами высокой производительности. Широко применяется на небольших предприятиях, а также в отдельных цехах крупных предприятий. Агрегат прост в использовании и рассчитан на продолжительную работу.

- Горизонтальный ресивер.
- Манометр.



Гарантия 12 месяцев

| ХАРАКТЕРИСТИКИ ТОВАРА | |
|---------------------------|--------------------|
| Производительность | 950 л/мин |
| Объем ресивера | 270 л |
| Мощность двигателя (380В) | 5.5 кВт |
| Тип компрессора | Поршневой масляный |
| Тип привода | Ременной |
| Рабочее давление | 10 атм |
| Количество цилиндров | 3 |
| Уровень шума | <76 Дб |
| Выход | 1/2" +1/4" |
| Вес нетто/брутто | 195/275 кг |
| Упаковка | 1 650*510*1 150 мм |

СБ4/Ф–500LT.100 Компрессор поршневой

Модель отличается стойкостью к перегрузкам и высоким температурам окружающей среды. Один из самых больших поршневых компрессоров. Высокий рабочий ресурс.

- горизонтальный ресивер.
- манометр.
- защита от перегрузки.

Гарантия 12 месяцев



| ХАРАКТЕРИСТИКИ ТОВАРА | |
|-----------------------------------|--------------------|
| Производительность | 1 400 л/мин |
| Объем ресивера | 500 литров |
| Мощность двигателя (380В) 7.5 кВт | 3 кВт |
| Тип компрессора | Поршневой масляный |
| Тип привода | Ременной |
| Рабочее давление | 10 атм |
| Количество цилиндров | 4 |
| Уровень шума | <76 Дб |
| Выход | 3/4" |
| Вес нетто/брутто | 340/450 кг |
| Упаковка | 2 000*610*1 250 мм |

ОСОБЕННОСТЬ:
СТОЙКОСТЬ К ПЕРЕГРУЗКАМ И ВЫСОКИМ ТЕМПЕРАТУРАМ ОКРУЖАЮЩЕЙ СРЕДЫ + ВЫСОКИЙ РАБОЧИЙ РЕСУРС + МАНОМЕТР + ЗАЩИТА ОТ ПЕРЕГРУЗКИ

Приступая к осмотру или ремонту автомобиля, очень важно, чтобы весь необходимый инструмент был под рукой. Он должен быть высокого качества, что гарантирует длительный срок эксплуатации инструмента. Именно поэтому примерно 3 года назад мы ввели в ассортимент такой сегмент как специальный инструмент. В 2018 году начали его производство под собственным брендом. А в 2019 году вы сможете приобрести практически любой специальный инструмент для работы с автомобилем.

- Головки специальные.
- Двигатель.
- Клещи специальные.
- Ключи специальные.
- Кузов.
- Инструменты общего назначения.
- Организация рабочего места.
- Подвеска и рулевое колесо.
- Системы охлаждения.
- Съёмники и сепараторы.
- Компрессометры.
- Тестеры.
- Топливная система.
- Тормозная система.
- Ходовая часть.
- Электрика.



Весь ассортимент сертифицирован.
Производится на современных заводах.

Сделать заказ можно по телефону:
8 (495) 135-23-37

| | | | |
|----------------------------------|--------------------------------------|-----------------------------------|--------------------------|
| Головки специальные | Двигатель | Клещи специальные | Ключи специальные |
| | | | |
| Кузов | Инструменты общего назначения | Организация рабочего места | |
| | | | |
| Подвеска и рулевое колесо | Системы охлаждения | Съёмники и сепараторы | Компрессометры |
| | | | |
| Топливная система | Тормозная система | Тестеры | Ходовая часть |
| | | | |
| | | Электрика | |
| | | | |

| | |
|------------------------|--|
| Регион | |
| Название | |
| Контактное лицо | |
| Адрес | |
| | |
| | |
| | |
| | |
| | |
| | |
| | |
| Телефон | |
| E-mail | |
| Сайт | |
| Время работы | |

**Покупайте оригинальное оборудование АЕ&Т[©]
у официальных представителей в регионах www.aet-auto.ru/dealers**

Срок гарантии составляет 12 месяцев на подъемное, шиномонтажное и балансировочное оборудование, компрессоры со дня продажи.

Срок гарантии составляет 6 месяцев на гидравлическое, маслосборочное оборудование, вулканизаторы, борторасширители, генераторы азота со дня продажи.

Гарантийные обязательства: Гарантийный срок эксплуатации исчисляется со дня продажи товара. В течение гарантийного срока в случае обнаружения неисправностей, вызванных заводскими дефектами, покупатель имеет право на бесплатный ремонт. При отсутствии на гарантийных талонах даты продажи, заверенной печатью организации–продавца, срок гарантии исчисляется с даты выпуска изделия. Все претензии по качеству будут рассмотрены только после получения акта рекламации. После получения акта рекламации сервисный центр в течение 3 дней выдает акт экспертизы.

Гарантия не распространяется:

- на изделия с механическими повреждениями, следами химического и термического воздействия, а также любыми воздействиями, происшедшими вследствие действия сторонних обязательств, не вызванных заводскими дефектами.
- на изделия, работоспособность которых нарушена вследствие неправильной установки или несоблюдения требований технической документации.
- на изделия, вскрытые потребителем или необученным ремонту данного изделия персоналом.
- на расходные материалы, а также любые другие части изделия, имеющие естественный ограниченный срок службы (лампы, клапана, плунжера, прокладки, уплотнения, сальники, манжеты и т.п.).

Условия гарантии не предусматривают профилактику и чистку изделия, а также выезд мастера к месту установки изделия с целью его подключения, настройки, ремонта, консультации. Транспортные расходы не входят в объем гарантийного обслуживания. Производитель оставляет за собой право изменять комплект поставки без предварительного уведомления. Условия гарантии не предусматривают профилактику и чистку изделия, а также выезд мастера к месту установки изделия с целью его подключения, настройки, ремонта, консультации. Гарантийный ремонт оборудования осуществляется в течение 20 дней с момента получения акта экспертизы и при наличии запасных частей на складе.

Сроки приема рекламаций:

Рекламация по количеству принимается в течение 10 дней с даты получения товара клиентом или его представителем. Для региональных клиентов к этому сроку прибавляется срок доставки товара транспортной компанией.

Рекламация по качеству на изделия с заводским дефектом принимается в течение всего гарантийного срока, указанного в инструкции.

Рекламация на изделия с механическим повреждением принимается в течение месяца с даты получения товара клиентом или его представителем. Товар на экспертизу должен быть представлен в неповрежденной заводской упаковке. Это исключит вероятность, что товар был поврежден при транспортировке или на складе покупателя.

Владелец торговой марки ООО “АТЛАНТА”

**111024, Россия, г. Москва, 1-я улица Энтузиастов, д. 12.
Тел. +7 (495) 151-01-75 e-mail: sale@aet-auto.ru**



Надежно и просто

AET&T

Automotive Equipment & Tools



ВЫБЕРИ

ОБОРУДОВАНИЕ

**НАДЕЖНОЕ
И ПРОСТОЕ**

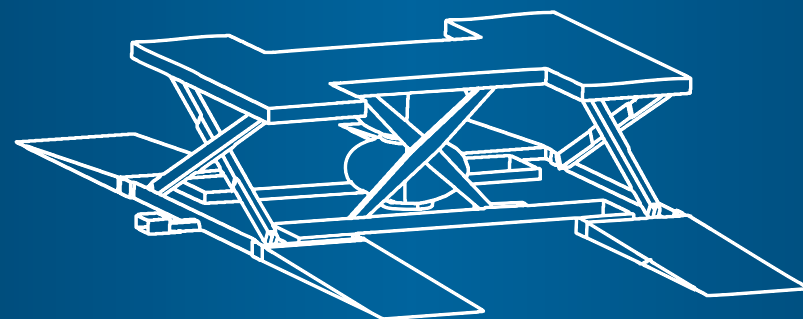

**8 (495) 135-23-37
WWW.AET-AUTO.RU**